

EN: Read the instruction carefully before assembling.
PL: Przed rozpoczęciem montażu zapoznać się z instrukcją.
SK: Pred začiatkom montáže si pozorne prečítajte návod.
CZ: Před začátkem montáže si pozorně přečtěte návod.
HU: Az összeszerelés előtt kérjük figyelmesen olvassa el a használati utasítást.

EN: Tools required for assembly (not provided by the manufacturer).
PL: Narzędzia niezbędne do montażu (nie dostarczane przez producenta).
SK: Nástroje potrebné k montáži produktu (nie sú súčasťou balenia).
CZ: Nástroje potřebné k montáži produktu (nejsou součástí balení).
HU: Az összeszereléshez szükséges eszközök (nem részei a csomagolásnak).

MANHATTAN 100

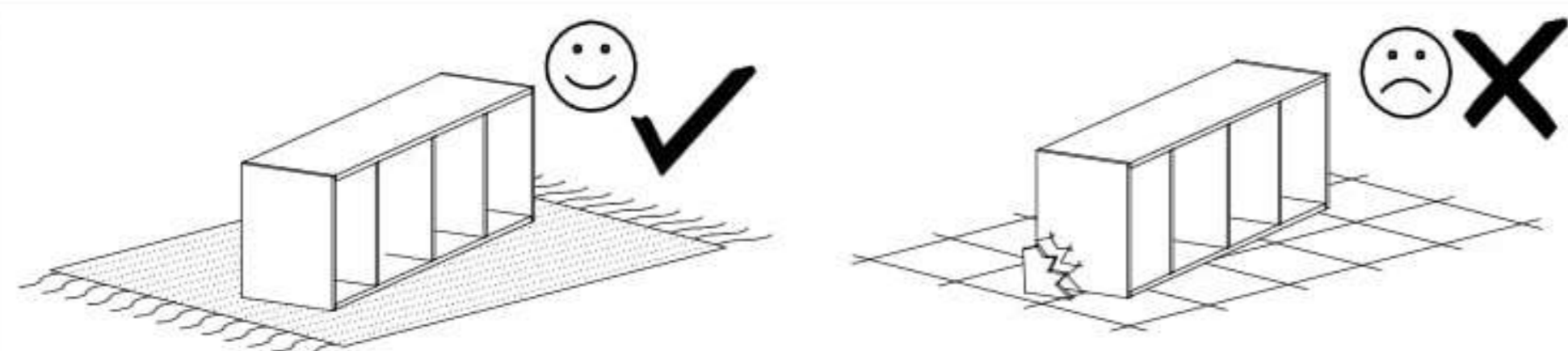





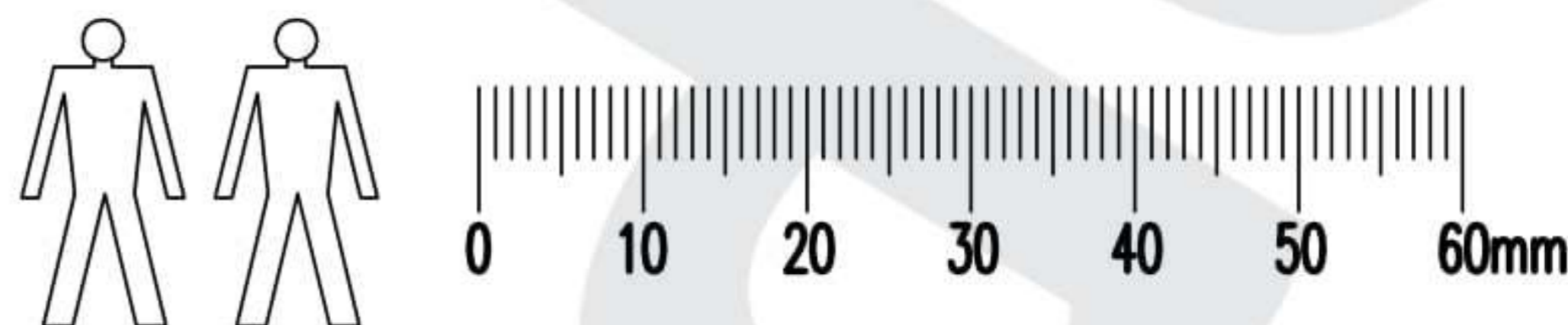



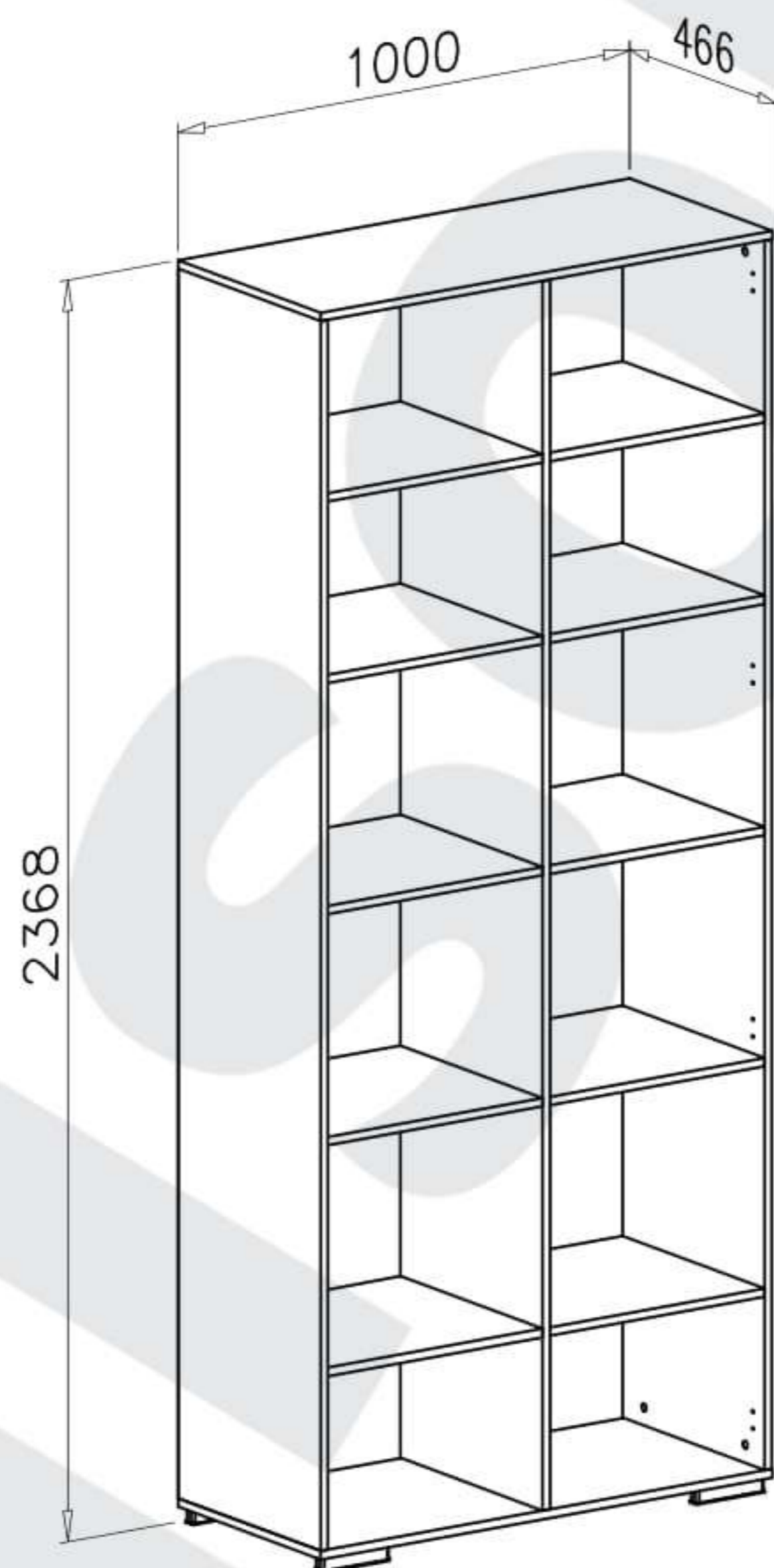

EN: Assemble on soft surface like a carpet or blanket.
PL: Montować na miękkim podłożu typu: koc, dywan.
SK: Nábytok montujte na mäkkom podklade, ako je koberec alebo deka.
CZ: Nábytek montujte na měkkém podkladu, jako je koberec nebo deka.
HU: A terméket puha felületen, szőnyegen, vagy pokrócon szerelje össze.

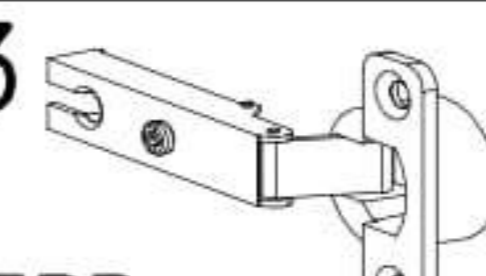
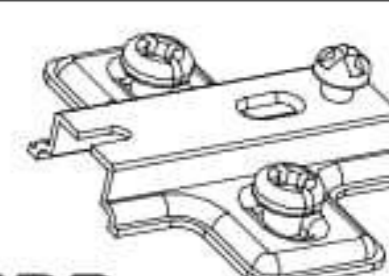
EN: Wood components and contact points of the elements with the laminated plate cleaned only with a soft cloth. Protect from moisture.
PL: Elementy drewniane oraz miejsca styku tych elementów z płytą laminowaną czyścić tylko miękką szmatką. Chronić przed wilgocią.
SK: Drevené časti v miestach styku s laminovanou drevotrieskou čistite iba mäkkou a suchou handričkou.
CZ: Dřevěné části v místech styku s laminovanou dřevotřískou čistěte pouze měkkým a suchým hadříkem.
HU: A farészeket, melyek összeérnek a faforgácslappal, csak puha és száraz törlőronggyal tisztítsa.

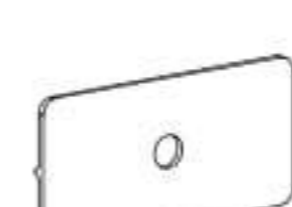

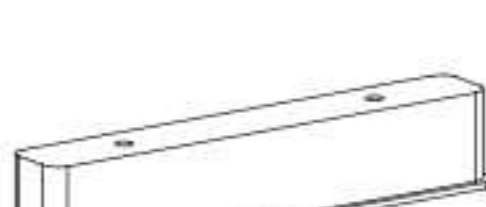
EN: In case of complaint please indicate the serial number described on the package label.
PL: W przypadku reklamacji proszę oznaczyć numer serii opisany na etykiecie opakowania.
SK: V prípade reklamácie prosíme o označenie sériového čísla na etikete balenia.
CZ: V případě reklamace prosíme o označení sériového čísla na etiketě balení.
HU: Reklamáció esetén kérjük a sorozatszám megjelölését a csomagolás címkéjén.

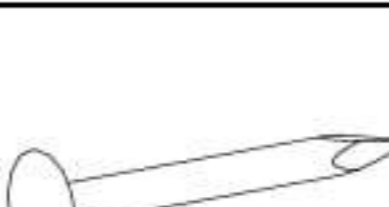
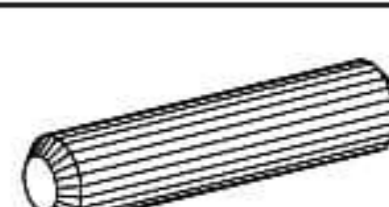

M11  x1	F2  x16	C3  Z35PR x8	D3  PZ35PR x8
I8  ø20 x36	G4  4x16 x26	S17  x22	S6  x2
P8  x5	K1  ø15x12 x36	G9  4x35 x10	K5  x36
W4  x105	B1  ø8x35 x36		

1

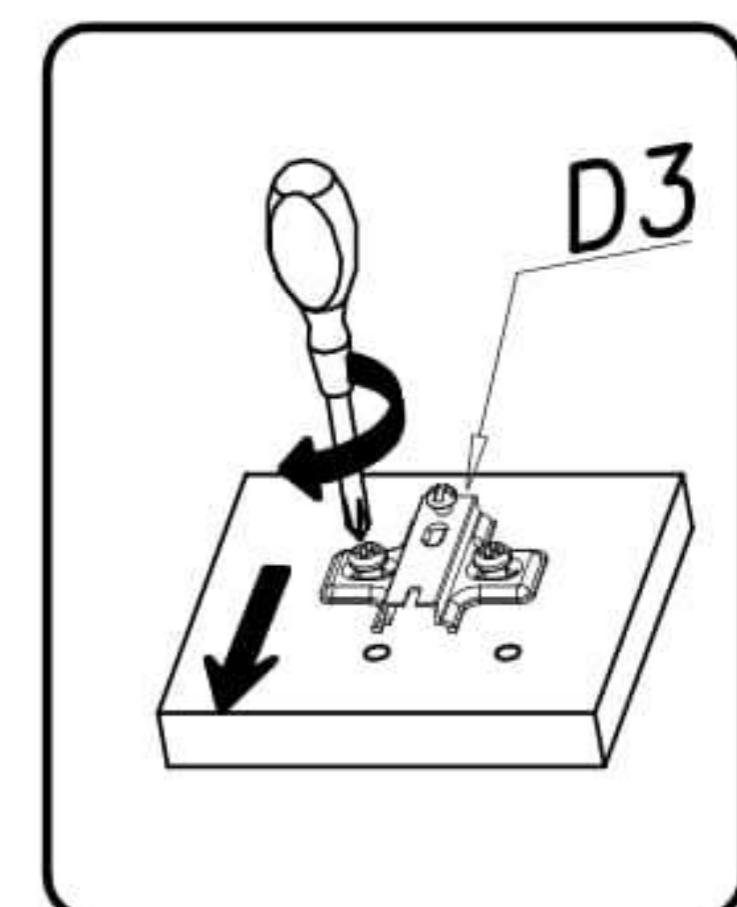
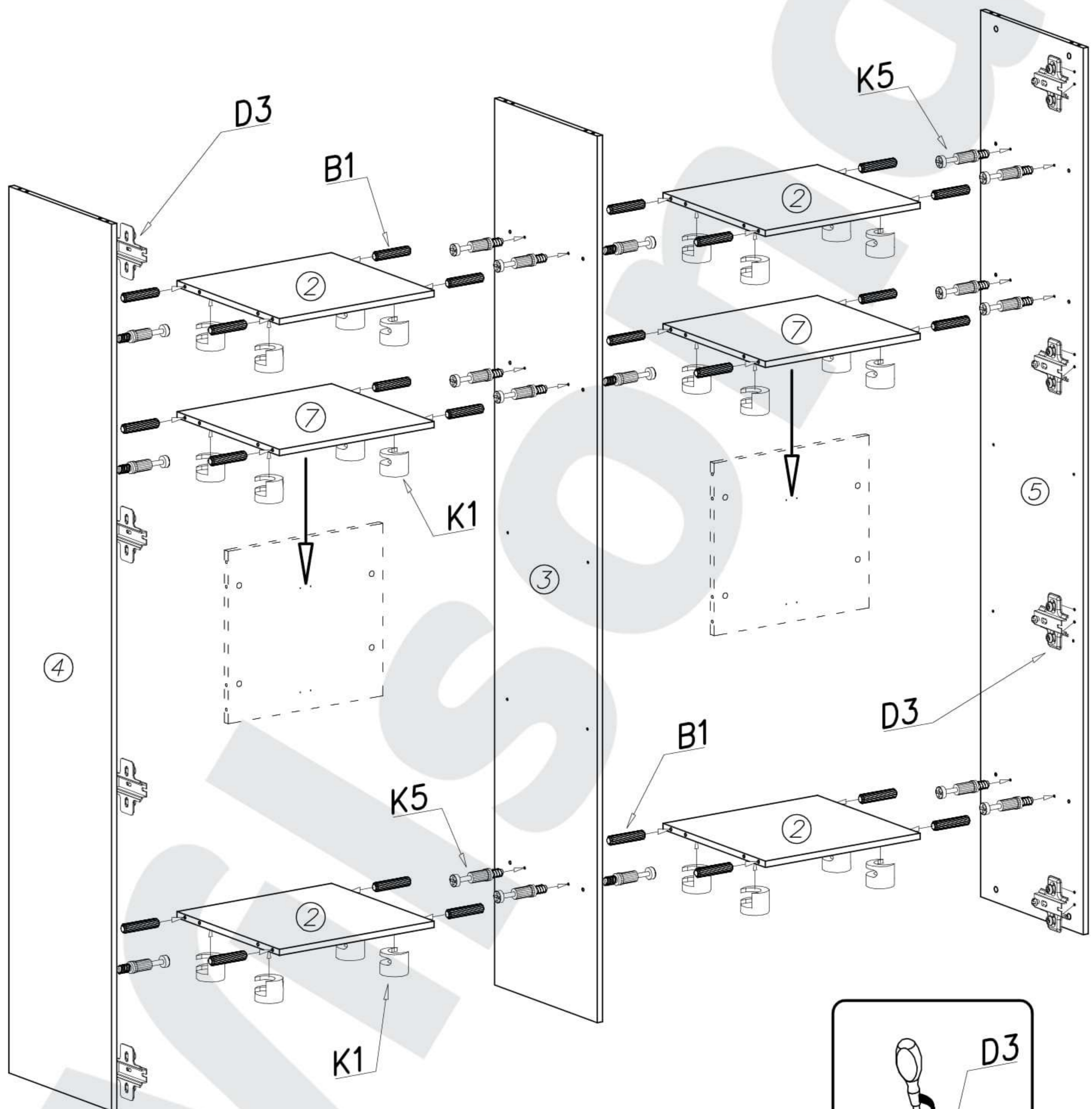
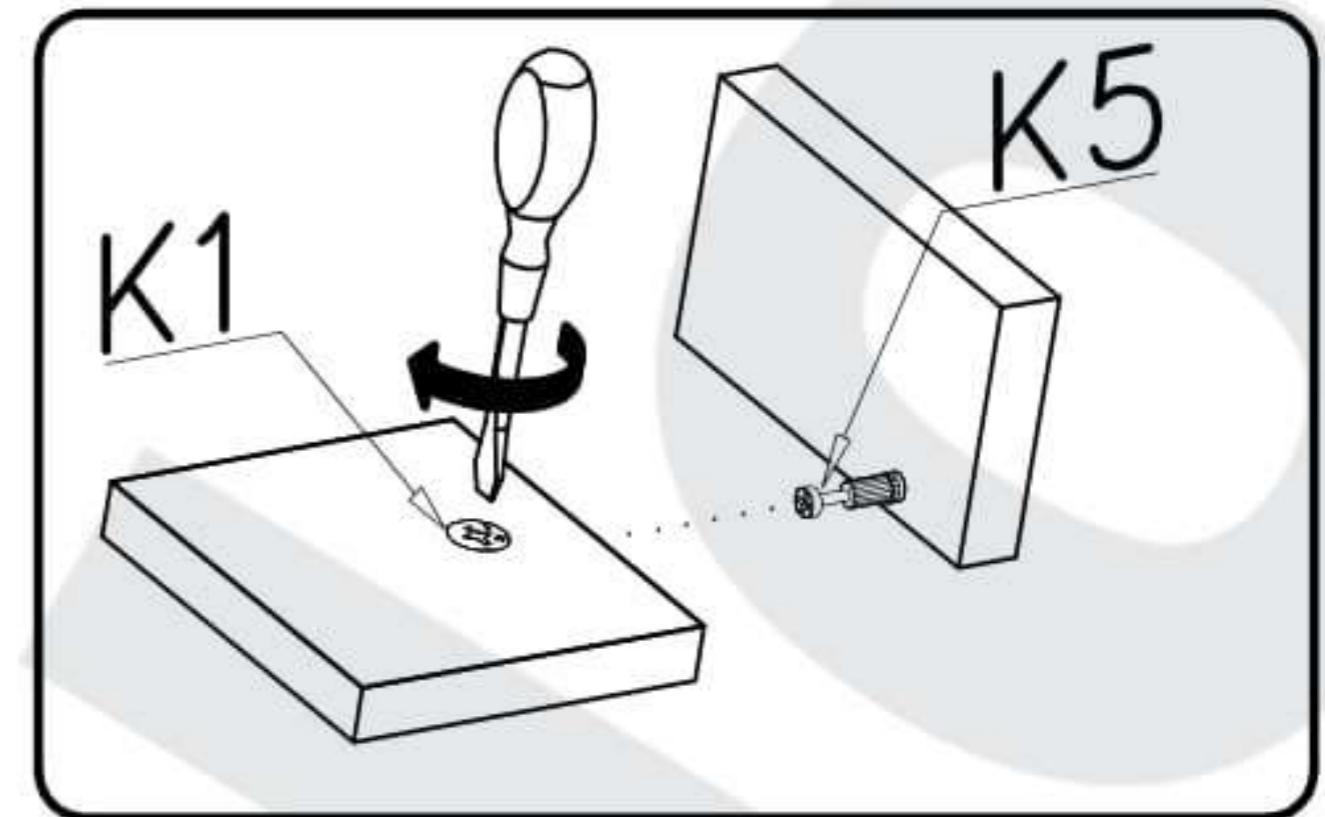
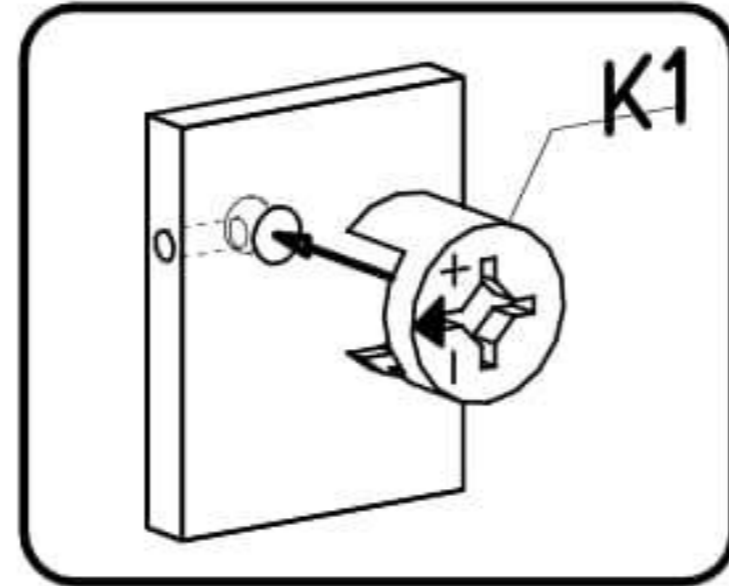
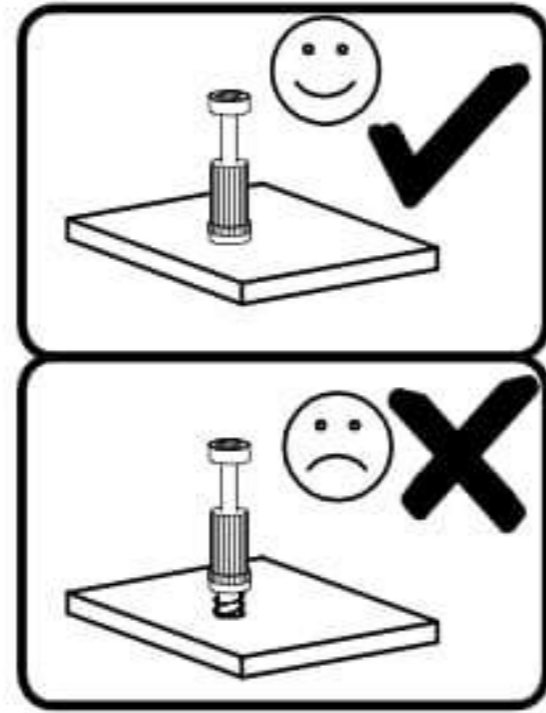
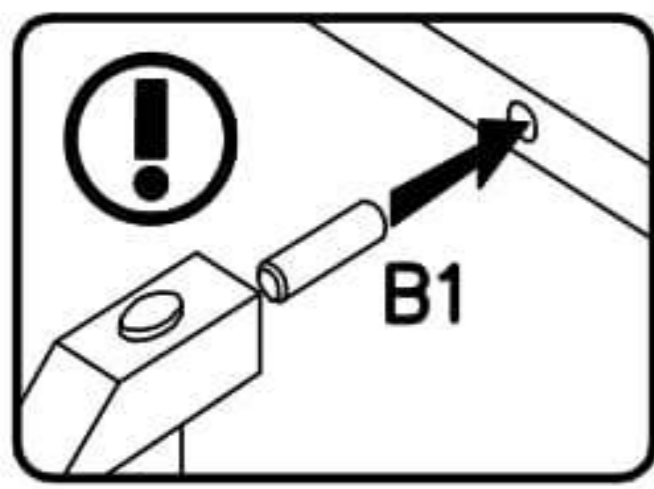

ATTENTION
UWAGA
POZOR
POZOR
FIGYELEM

Pins to tap the space indicated by arrows. The length of the projecting pin when pocketed does not exceed 9-10 mm.
 Kołki nabijać w zaznaczone strzałkami miejsca. Długość wystającego kołka po wbiciu w otwór nie może przekraczać 9-10 mm.
 Kolíky nabíjajť v miestach, ktoré sú označené šípkami. Dĺžka vyčnievajúcich kolíkov nemôže prekročiť 9-10 mm.
 Kolíky nabíjet v místech, která jsou označena šípkami. Délka vyčnívajících kolíků nemůže překročit 9-10 mm.
 Ék behelyezése a nyilakkal kijelölt helyeken. Az ék kiálló része ne haladja meg a 9-10 mm-t.

2

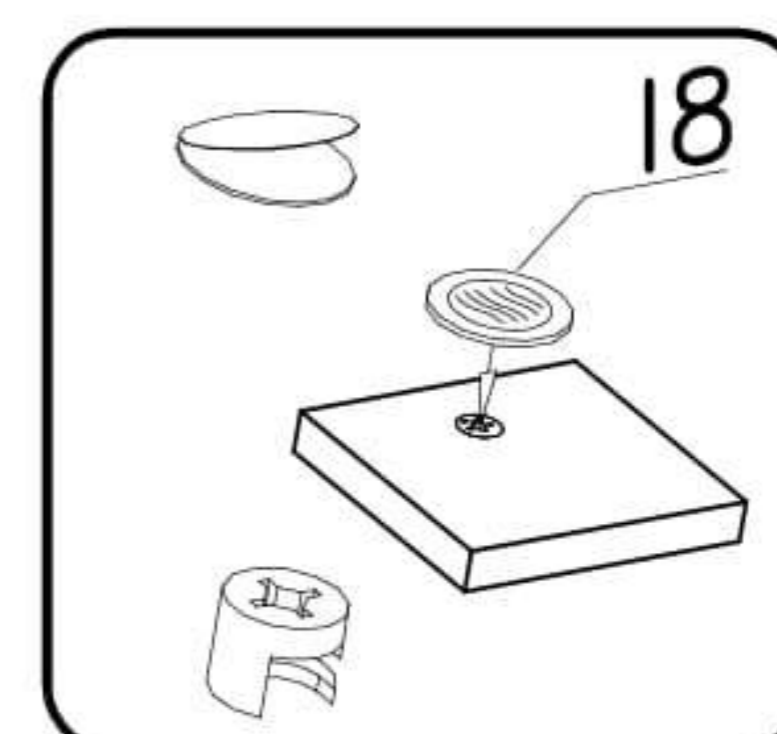
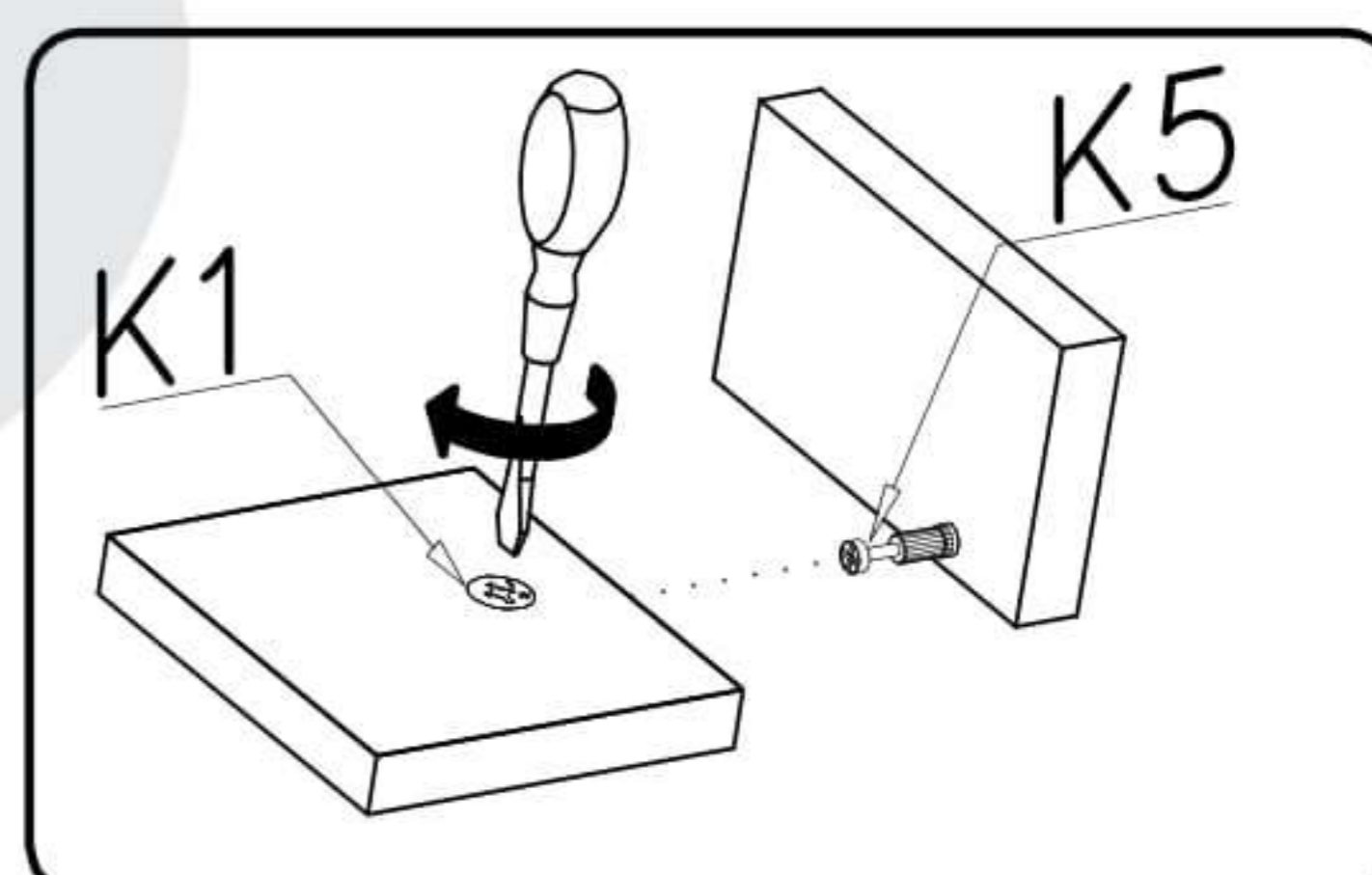
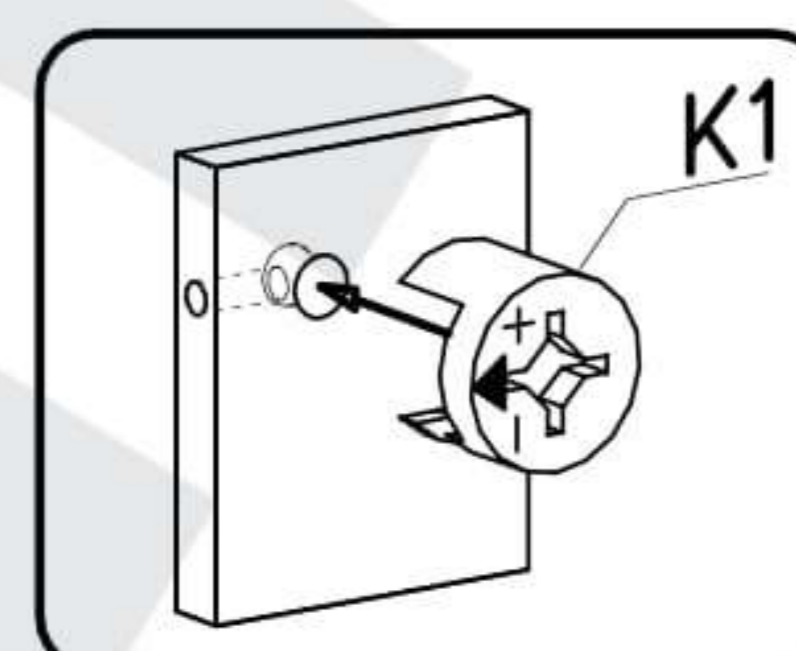
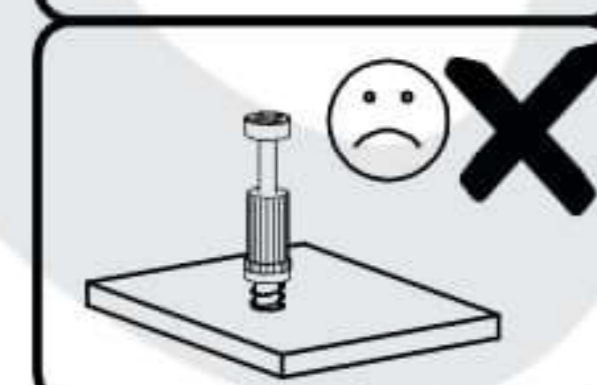
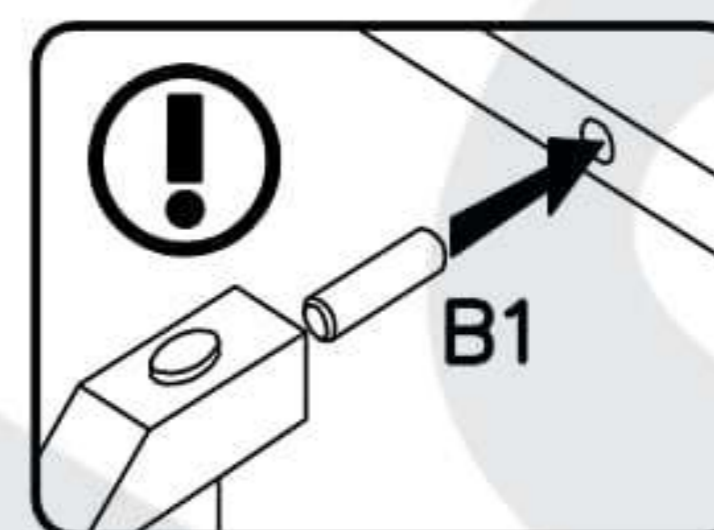
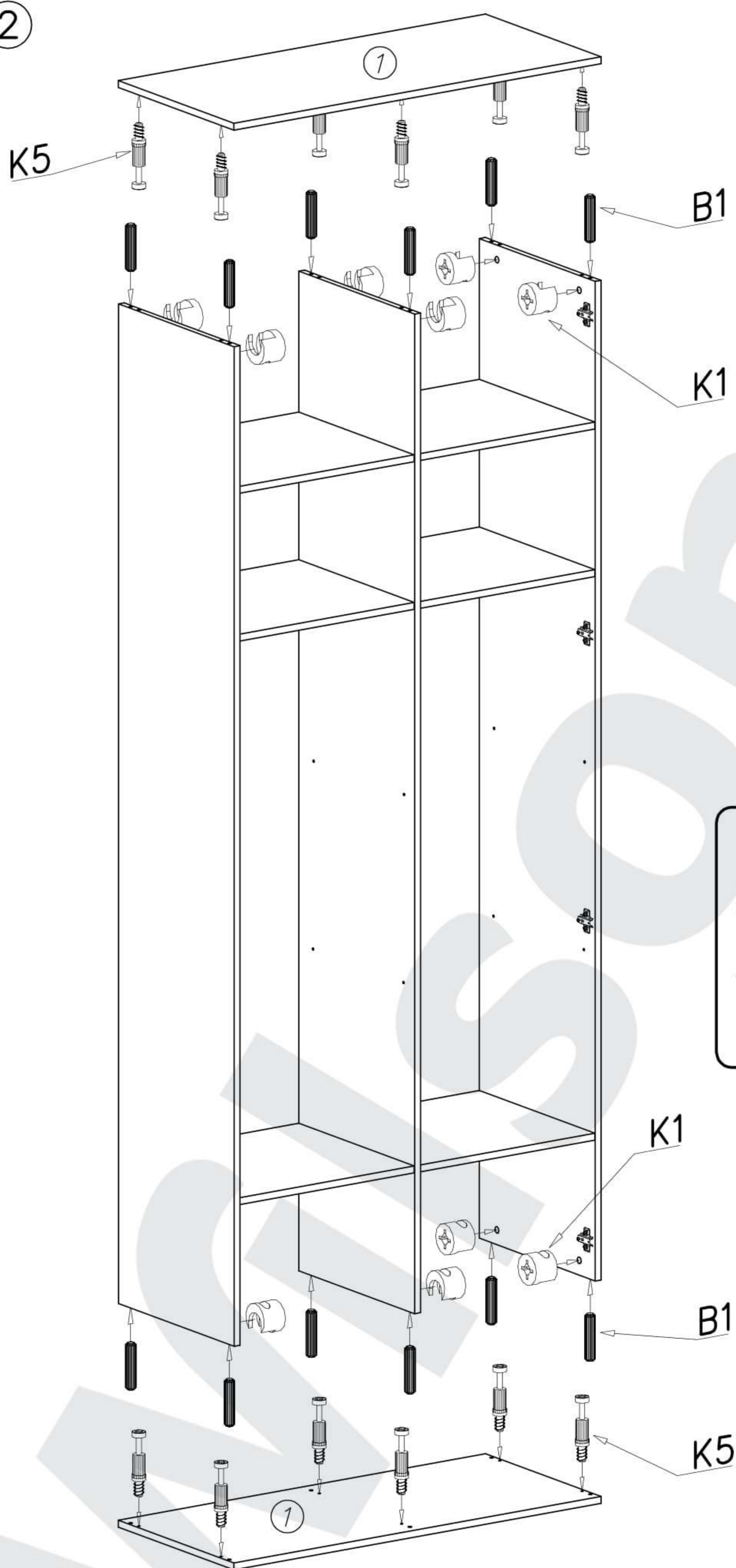

ATTENTION
UWAGA
POZOR
POZOR
FIGYELEM

Pins to tap the space indicated by arrows. The length of the projecting pin when pocketed does not exceed 9-10 mm.
 Kołki nabijać w zaznaczone strzałkami miejsca. Długość wystającego kołka po wbiciu w otwór nie może przekraczać 9-10 mm.
 Kolíky nabíjať v miestach, ktoré sú označené šípkami. Dĺžka vyčnievajúcich kolíkov nemôže prekročiť 9-10 mm.
 Kolíky nabíjet v místech, která jsou označena šípkami. Délka vyčnívajících kolíků nemůže překročit 9-10 mm.
 Ék behelyezése a nyilakkal kijelölt helyeken. Az ék kiálló része ne haladja meg a 9-10 mm-t.

③

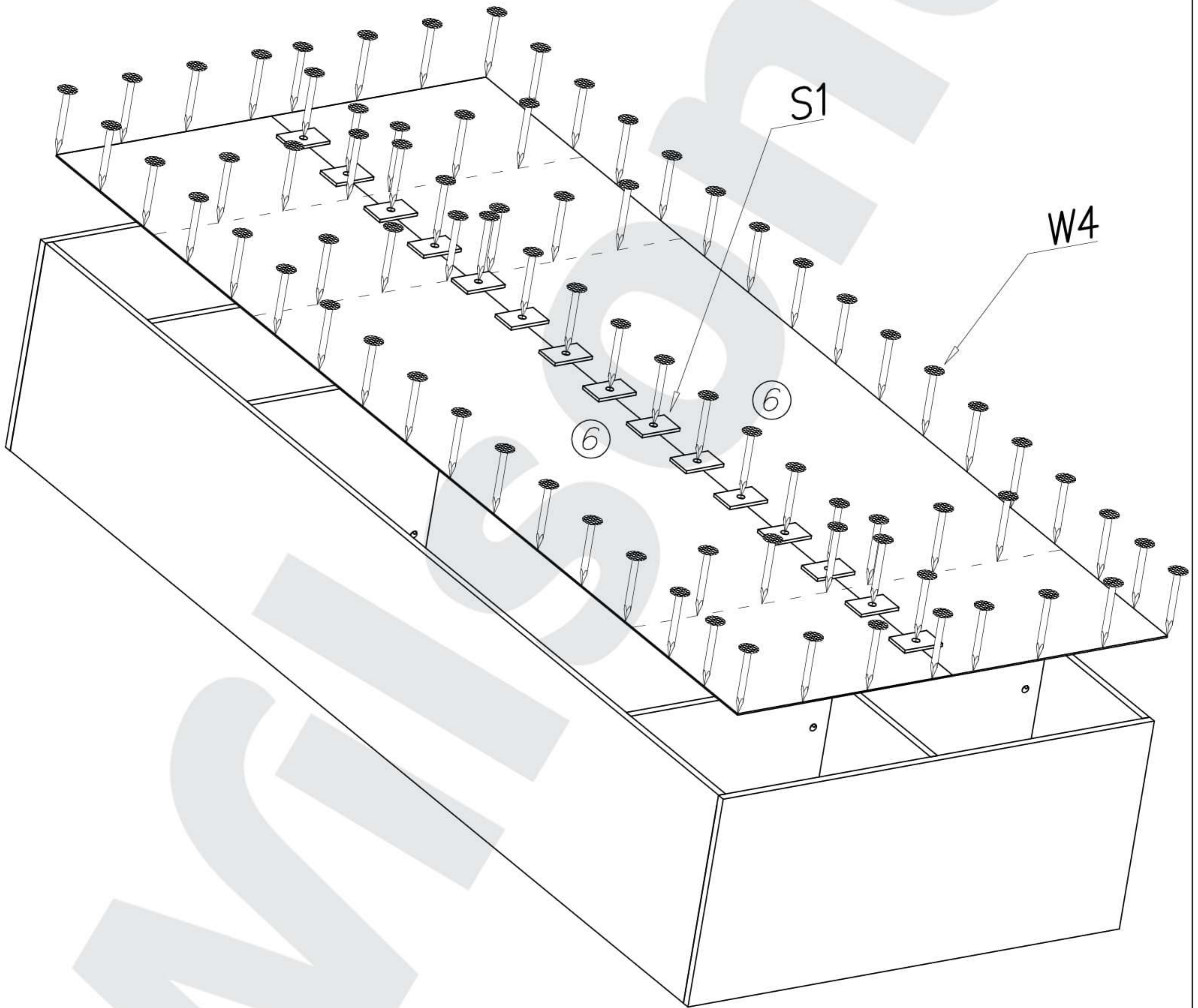
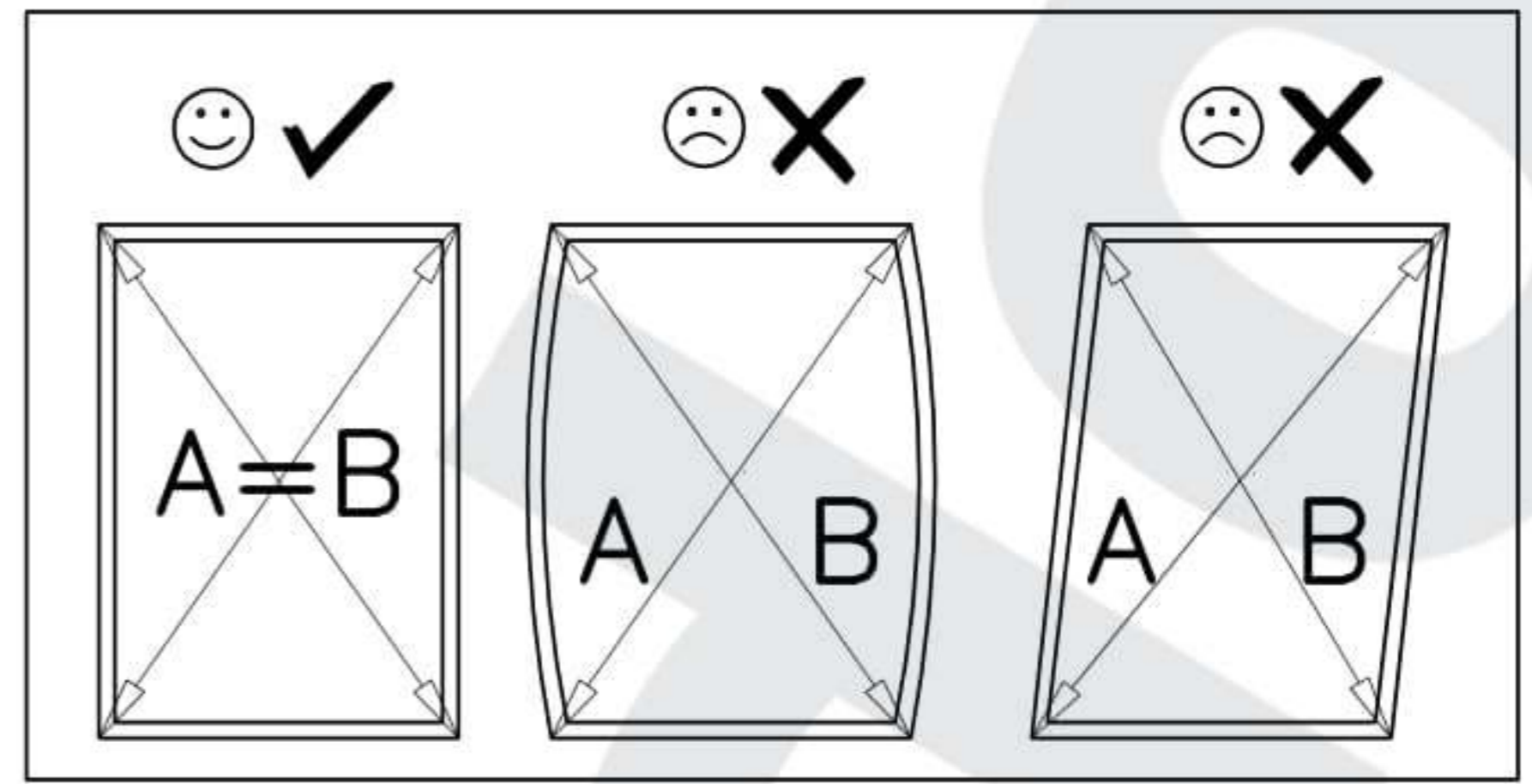
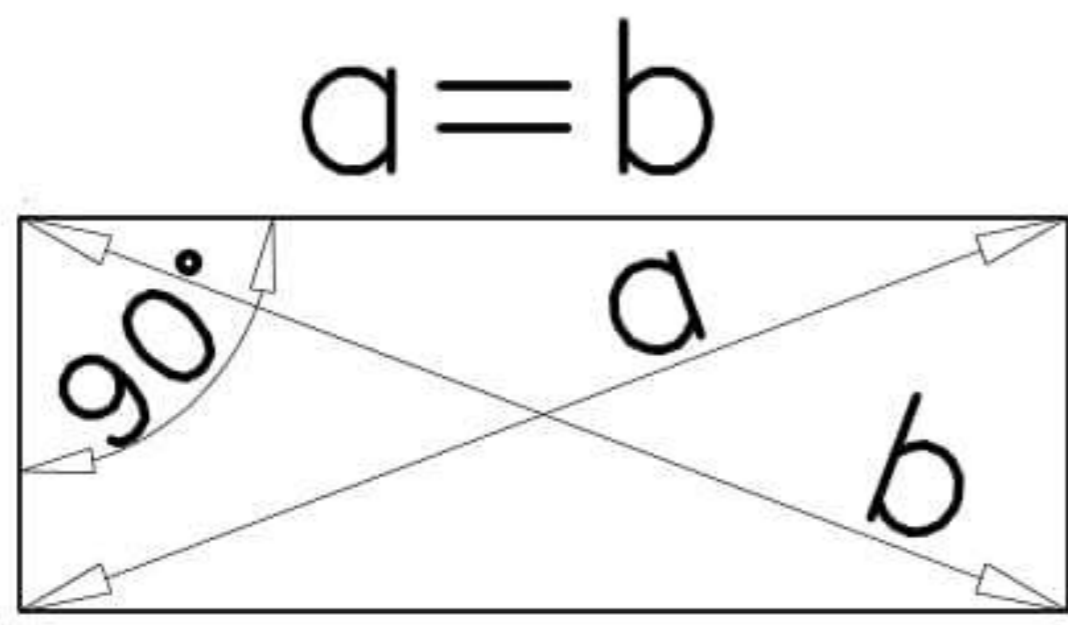

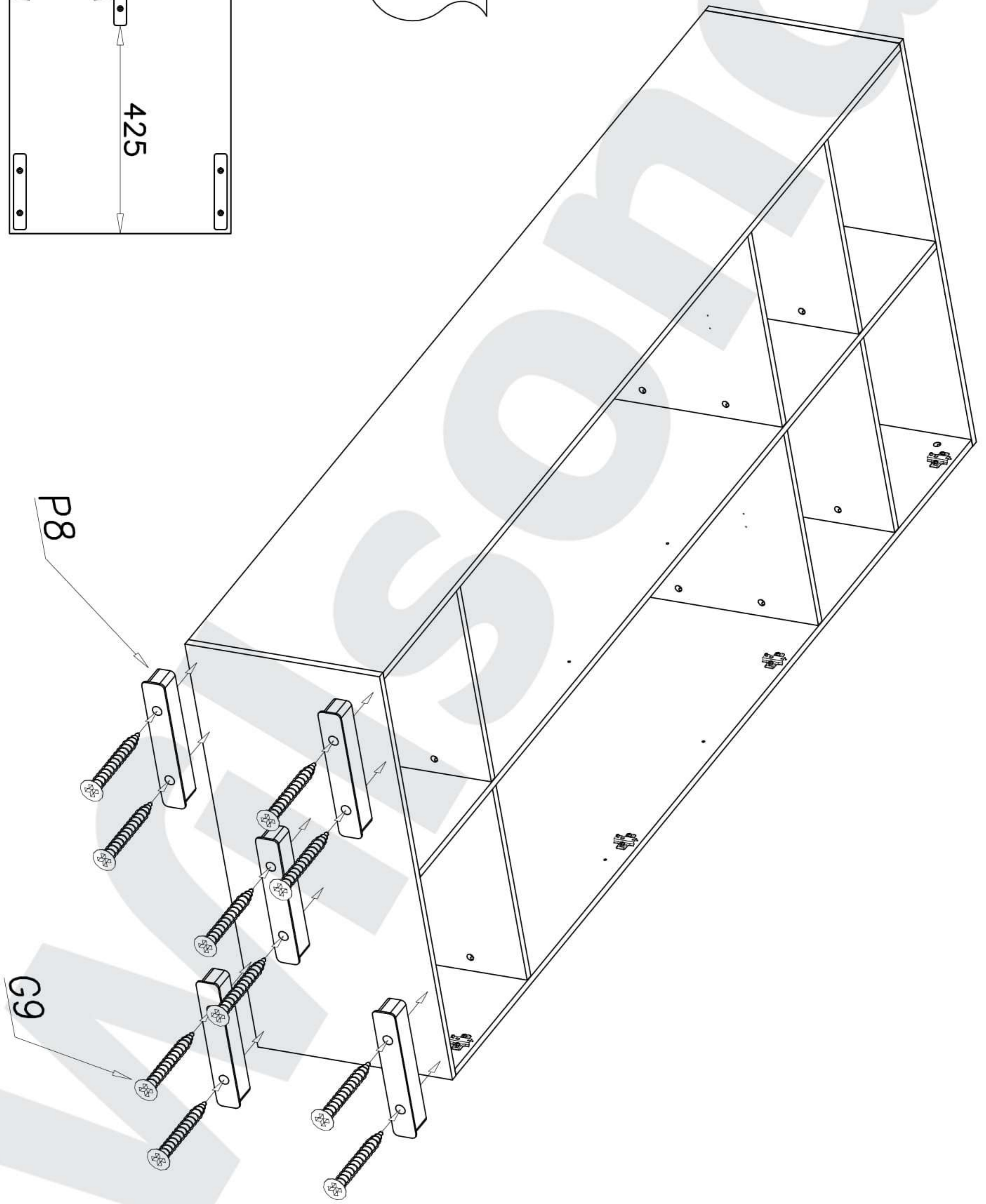
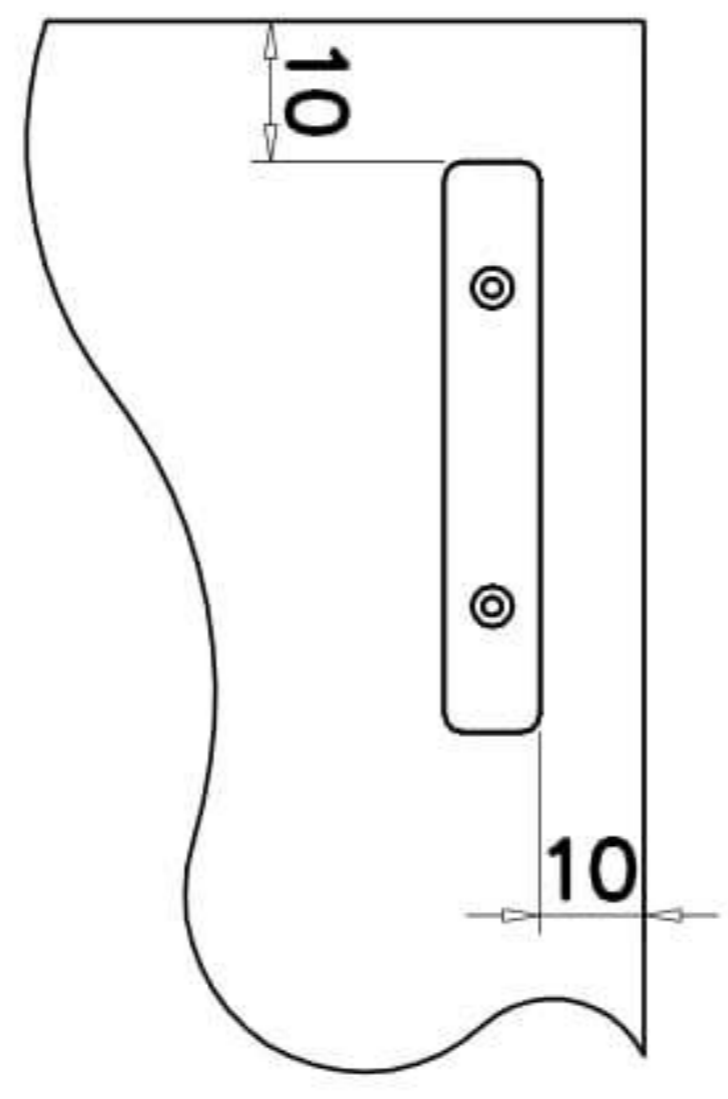
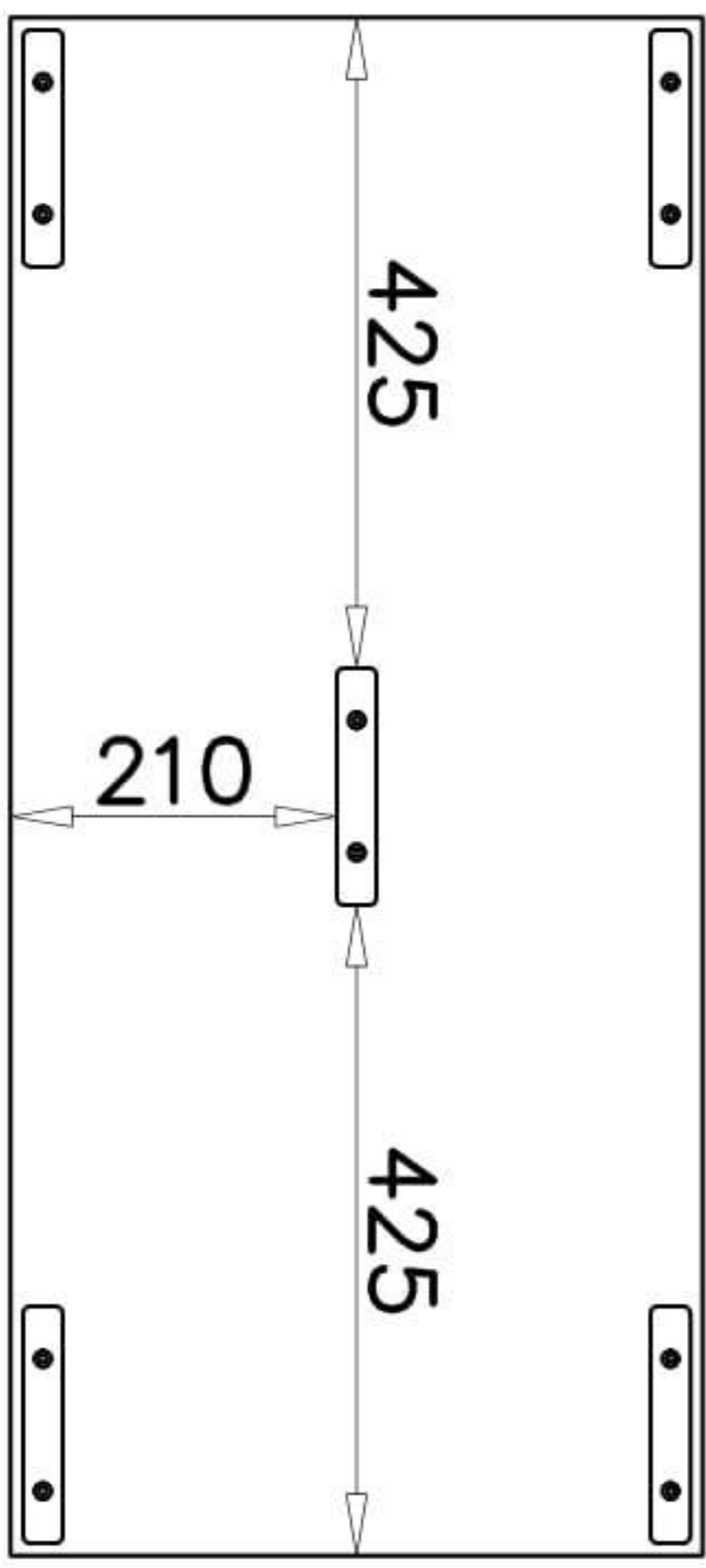

5

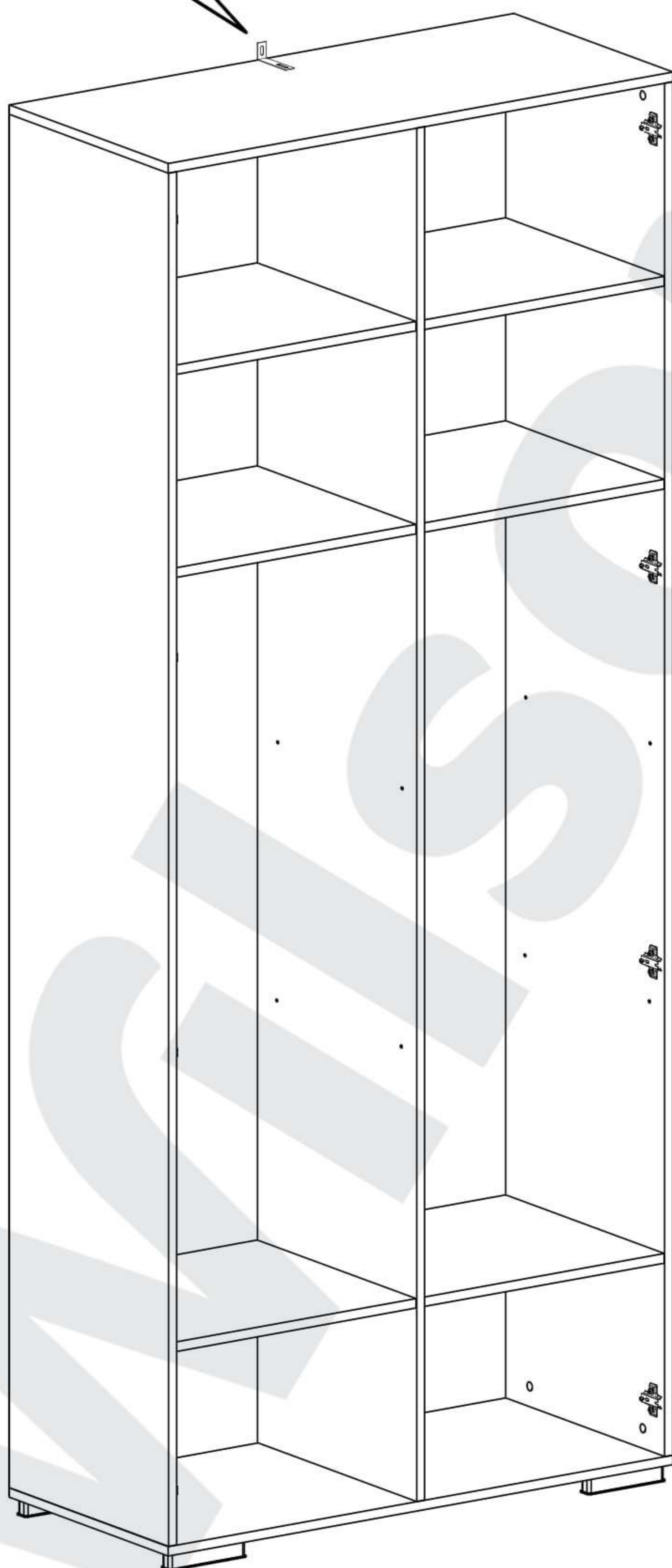
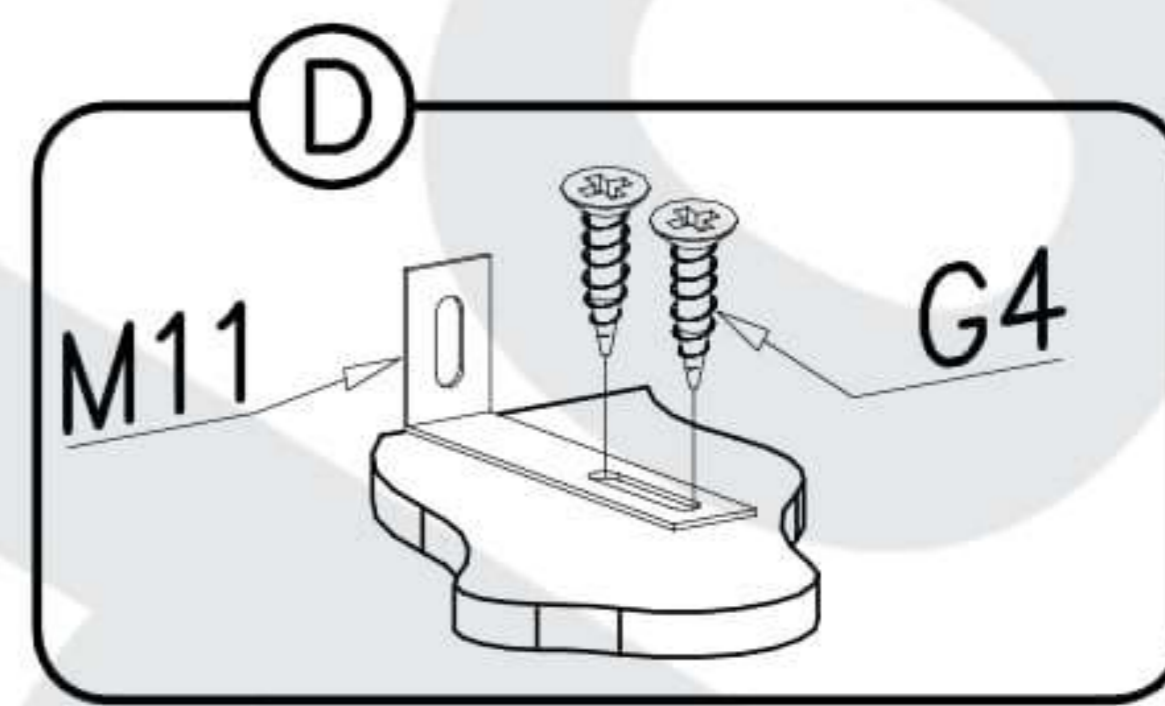
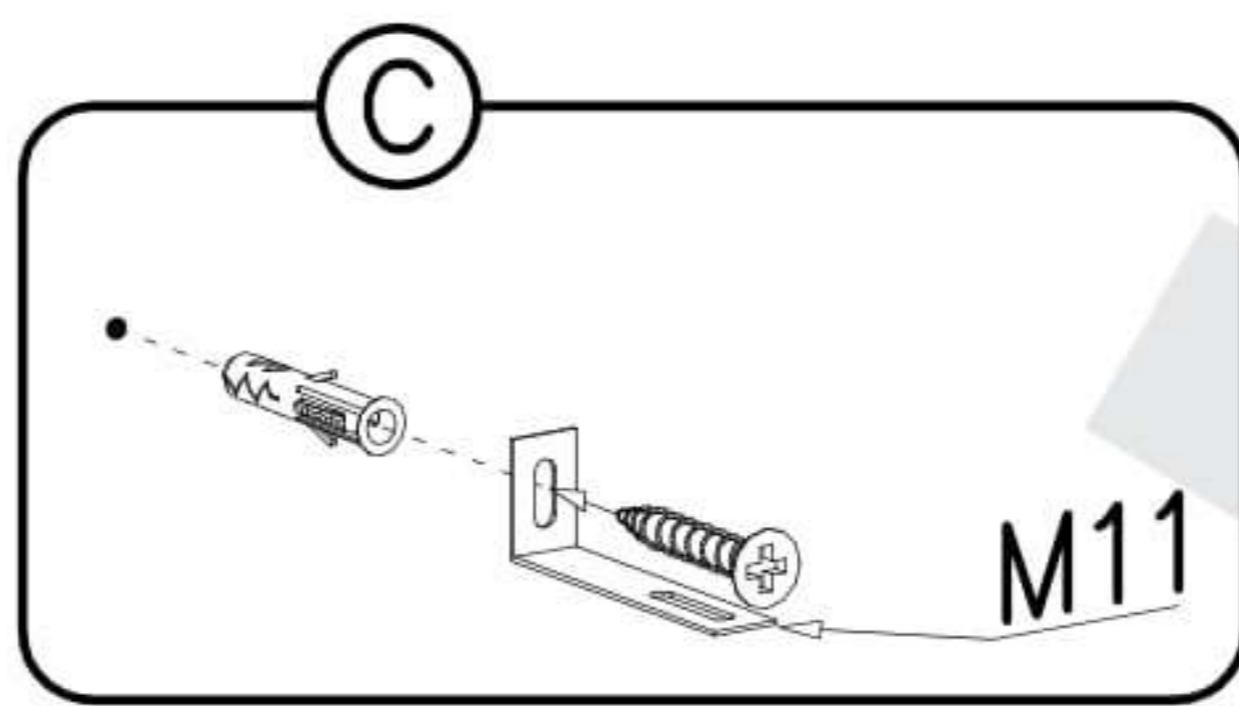
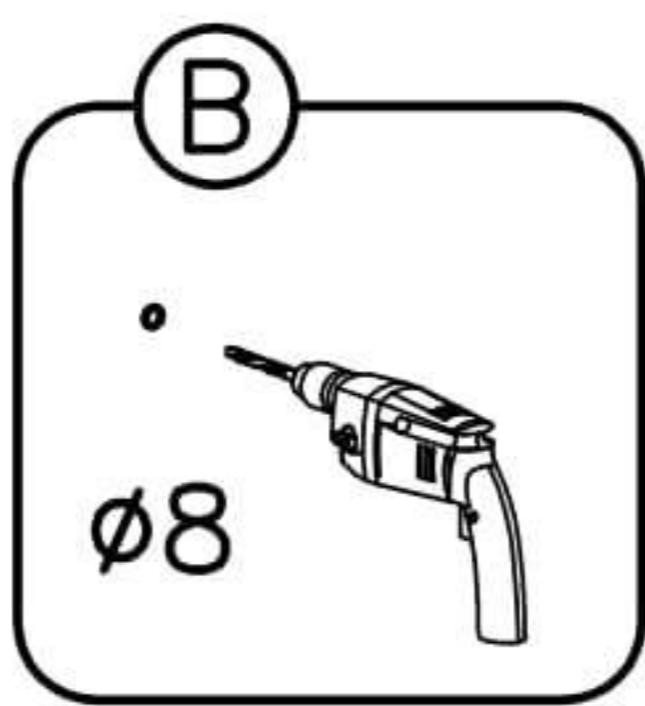
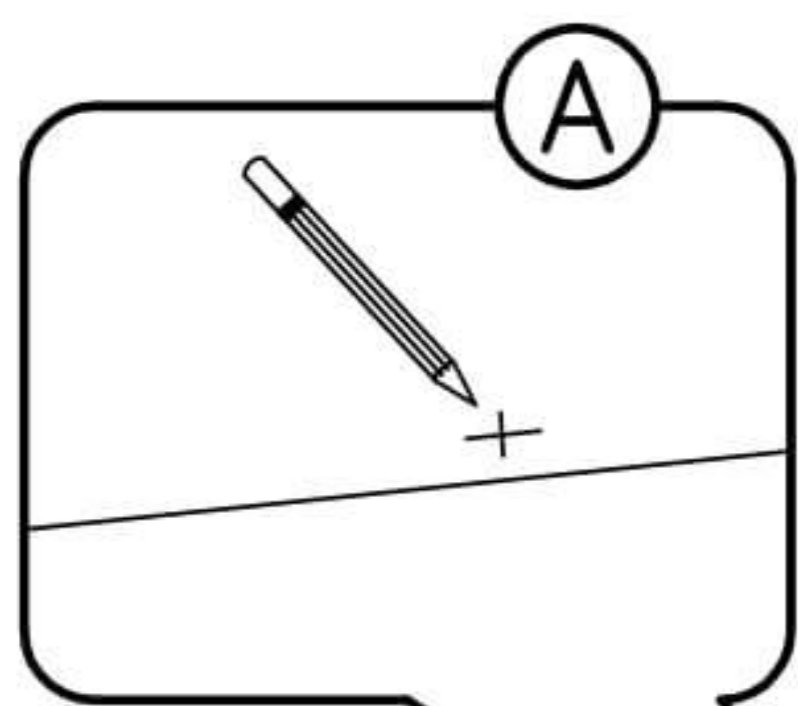

6

Opcja A /
Možnosť A /
Možnost A /
A Lehetőség

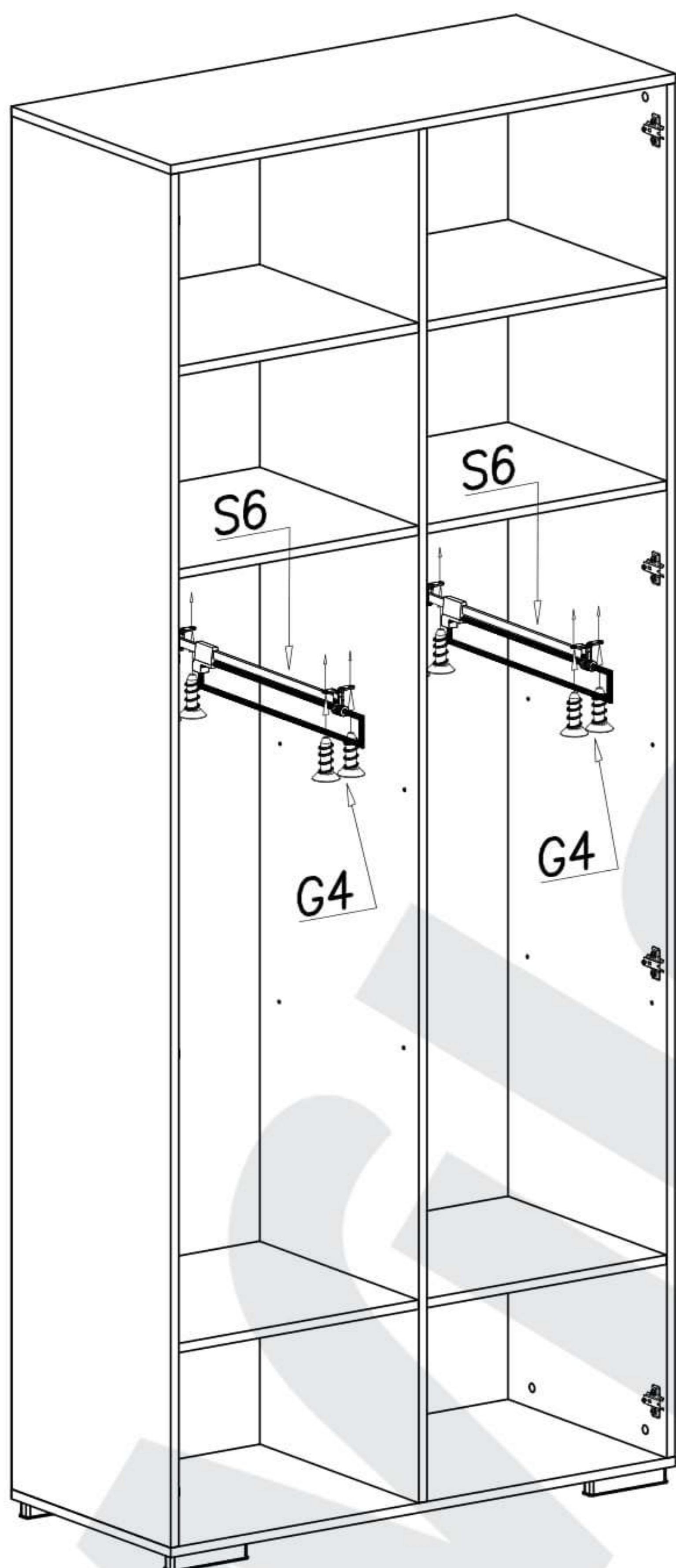

Opcja B /
Možnosť B /
Možnost B /
B Lehetőség

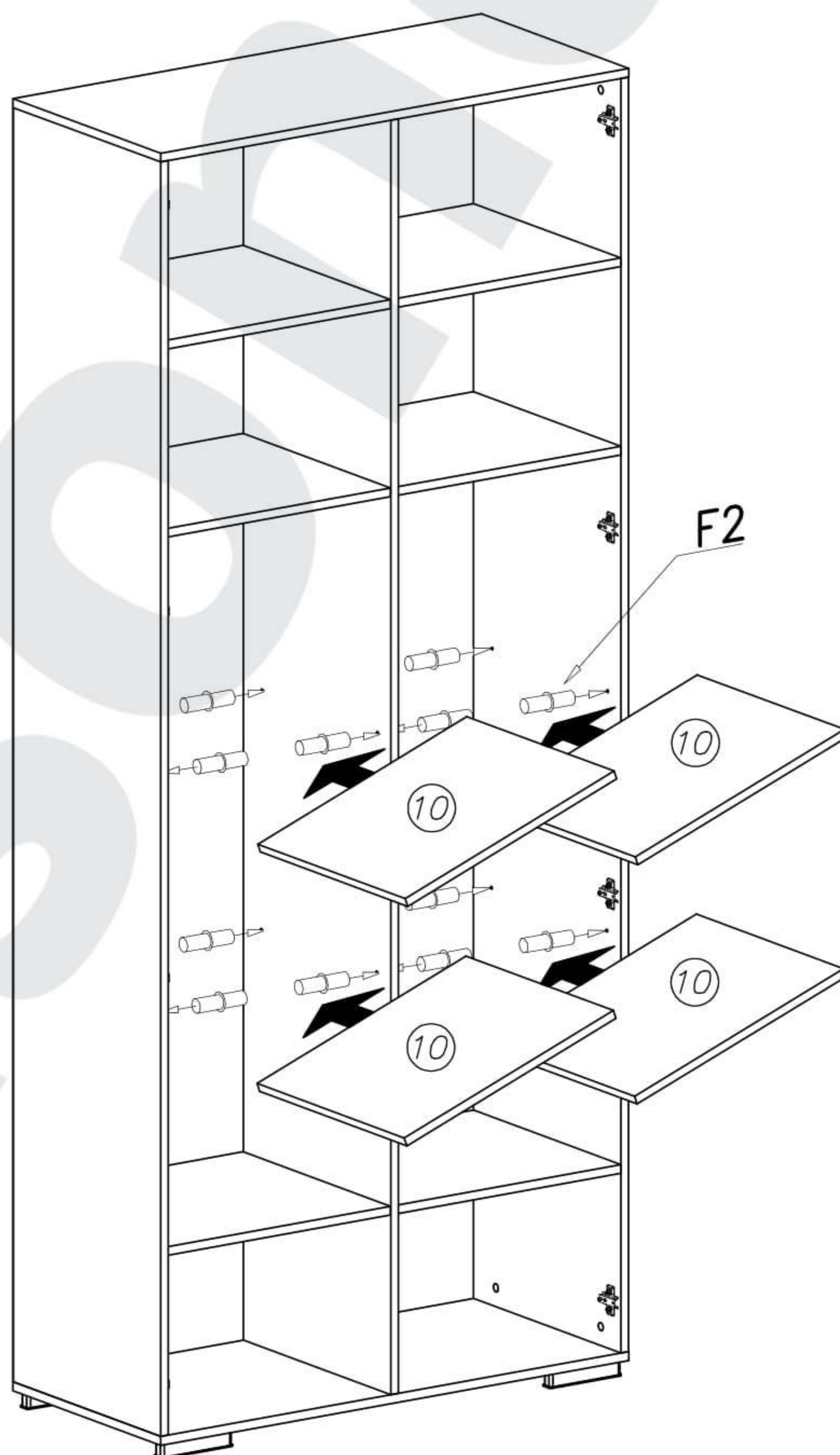

EN: Read the instruction carefully before assembling.
 PL: Przed rozpoczęciem montażu zapoznać się z instrukcją.
 SK: Pred začiatkom montáže si pozorne prečítajte návod.
 CZ: Před začátkem montáže si pozorně přečtěte návod.
 HU: Az összeszerelés előtt kérjük figyelmesen olvassa el a használati utasítást.

EN: Tools required for assembly (not provided by the manufacturer).
 PL: Narzędzia niezbędne do montażu (nie dostarczane przez producenta).
 SK: Nástroje potrebné k montáži produktu (nie sú súčasťou balenia).
 CZ: Nástroje potřebné k montáži produktu (nejsou součástí balení).
 HU: Az összeszereléshez szükséges eszközök (nem részei a csomagolásnak).

MANHATTAN 100

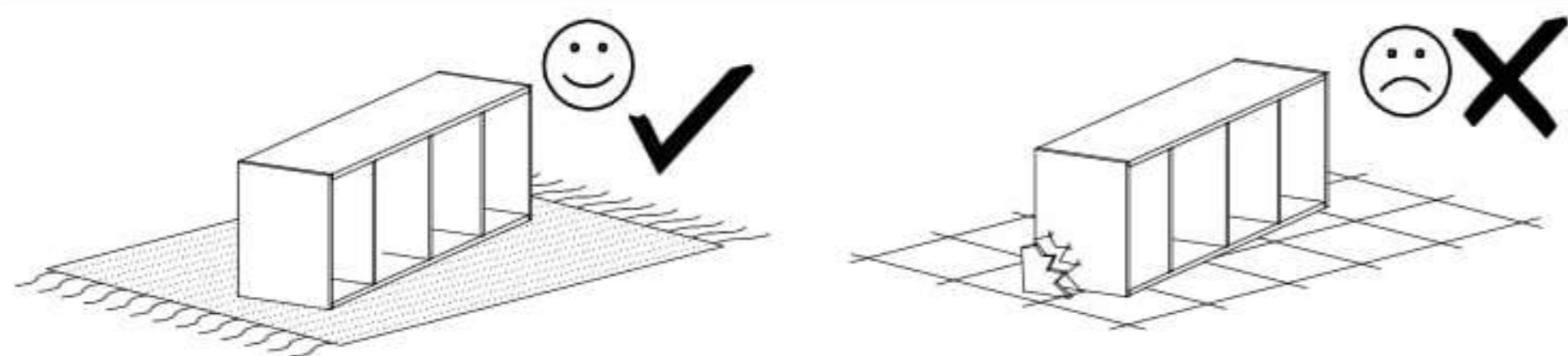

EN: Assemble on soft surface like a carpet or blanket.
 PL: Montować na miękkim podłożu typu: koc, dywan.
 SK: Nábytok montujte na mäkkom podklade, ako je koberec alebo deka.
 CZ: Nábytek montujte na měkkém podkladu, jako je koberec nebo deka.
 HU: A terméket puha felületen, szőnyegen, vagy pokrócon szerelje össze.

EN: Wood components and contact points of the elements with the laminated plate cleaned only with a soft cloth. Protect from moisture.
 PL: Elementy drewniane oraz miejsca styku tych elementów z płytą laminowaną czyścić tylko miękką szmatką. Chronić przed wilgocią.
 SK: Drevené časti v miestach styku s laminovanou drevotrieskou čistite iba mäkkou a suchou handričkou.
 CZ: Dřevěné části v místech styku s laminovanou dřevotřískou čistěte pouze měkkým a suchým hadříkem.
 HU: A farészeket, melyek összeérnek a faforgácslappal, csak puha és száraz törlőronggyal tisztítsa.

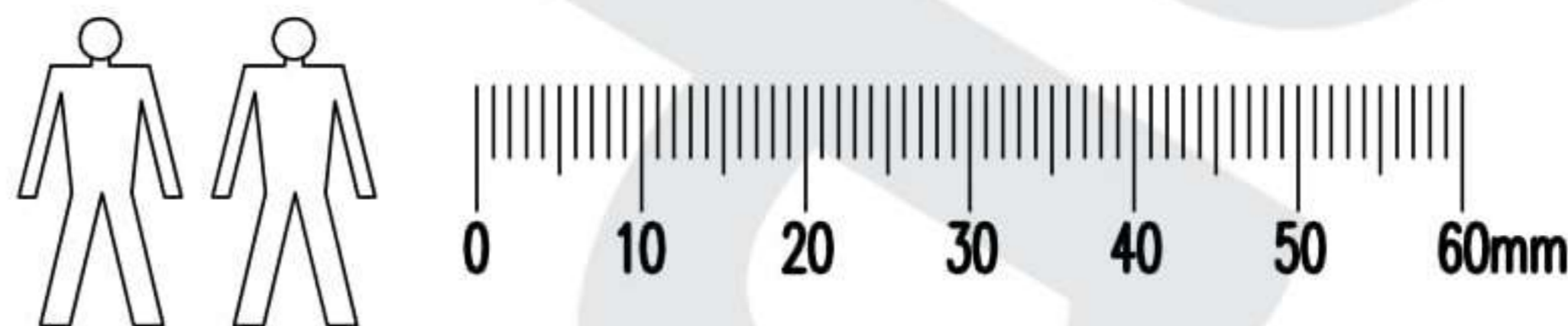
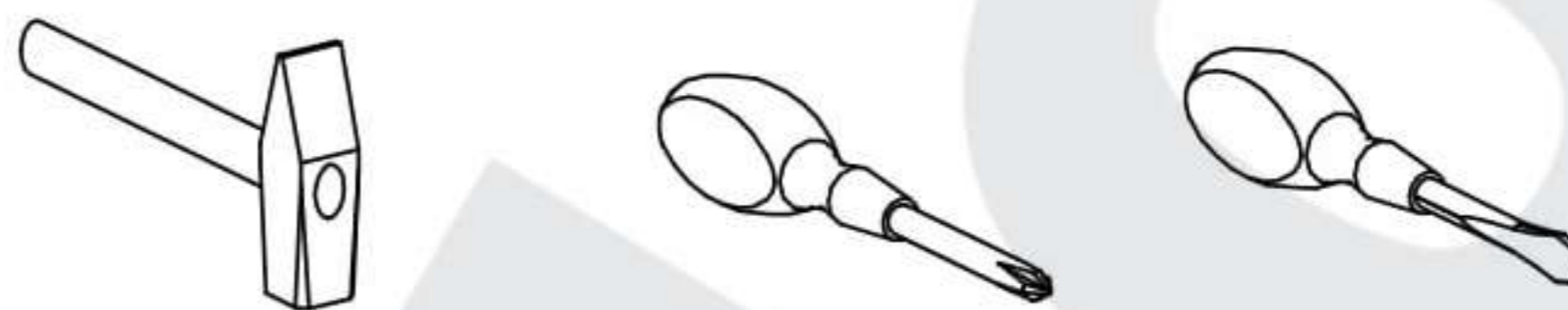

EN: In case of complaint please indicate the serial number described on the package label.
 PL: W przypadku reklamacji proszę oznaczyć numer serii opisany na etykiecie opakowania.
 SK: V prípade reklamácie prosíme o označenie sériového čísla na etikete balenia.
 CZ: V případě reklamacce prosíme o označení sériového čísla na etiketě balení.
 HU: Reklamáció esetén kérjük a sorozatszám megjelölését a csomagolás címkéjén.

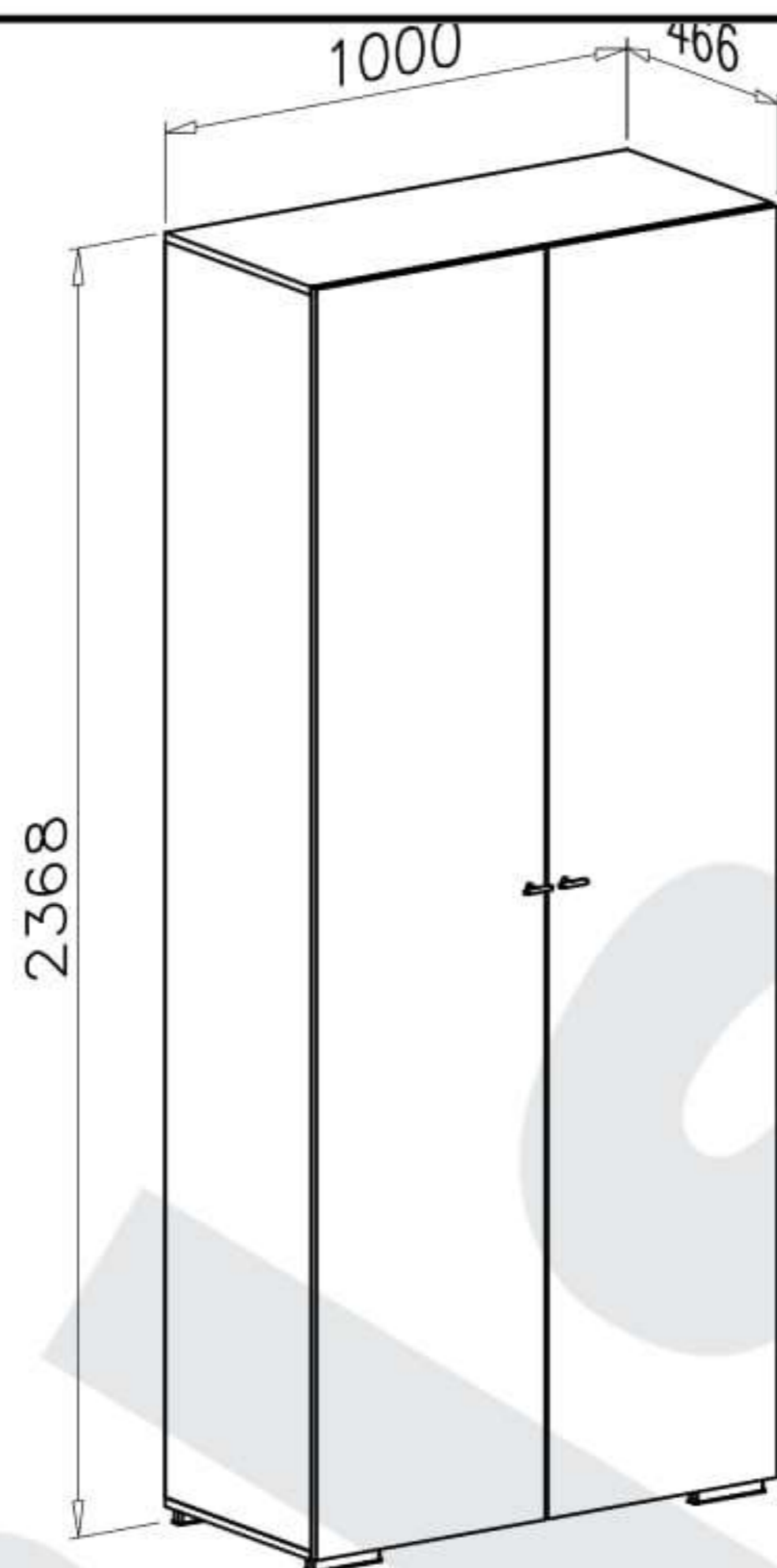

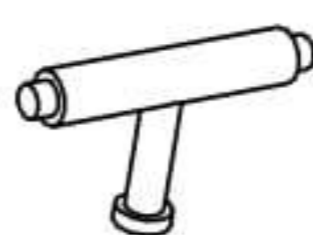
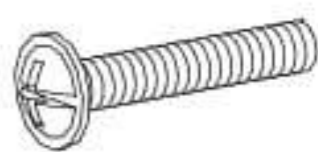
E42		x2	N15		x2
			M4x25		

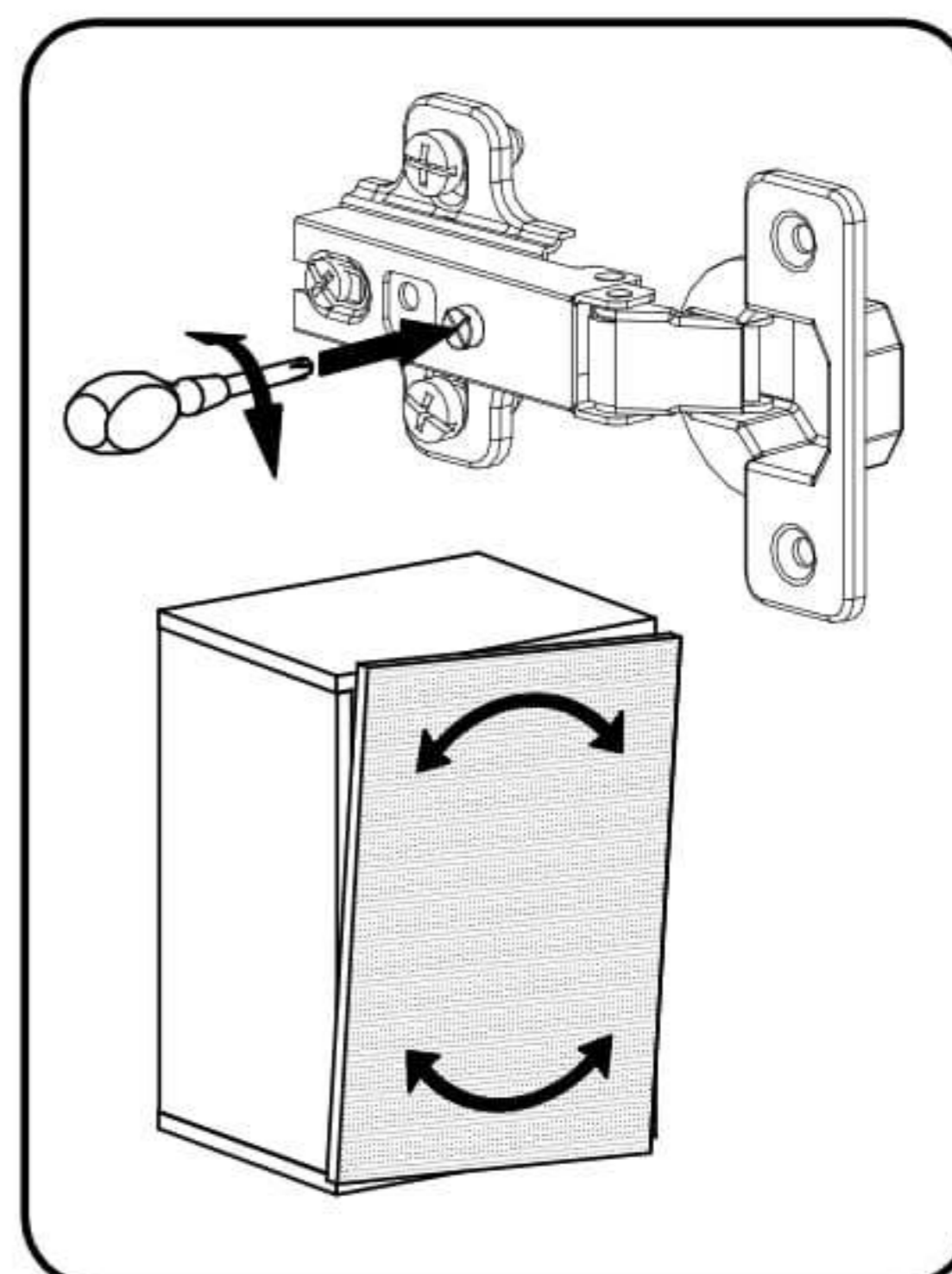
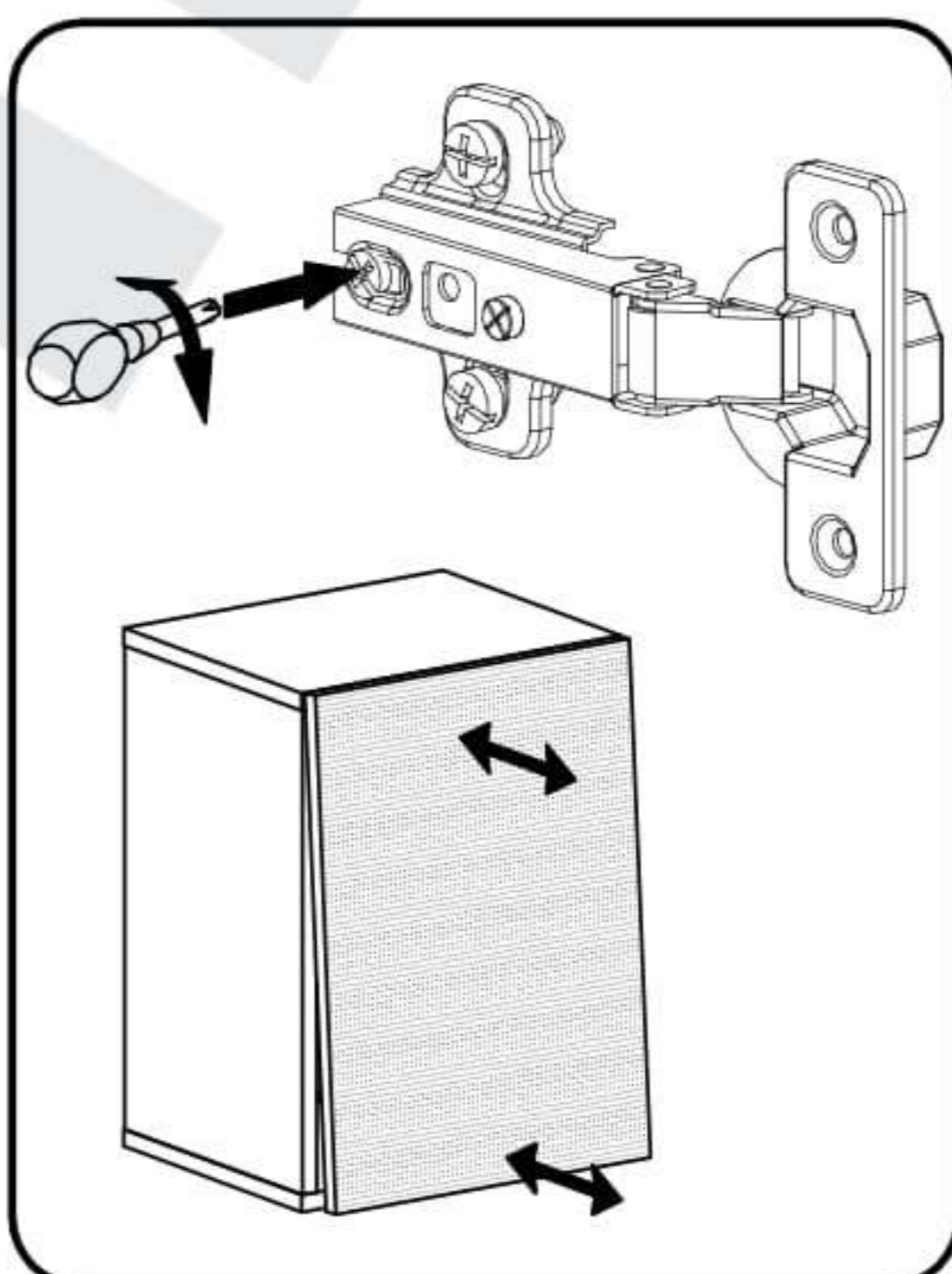
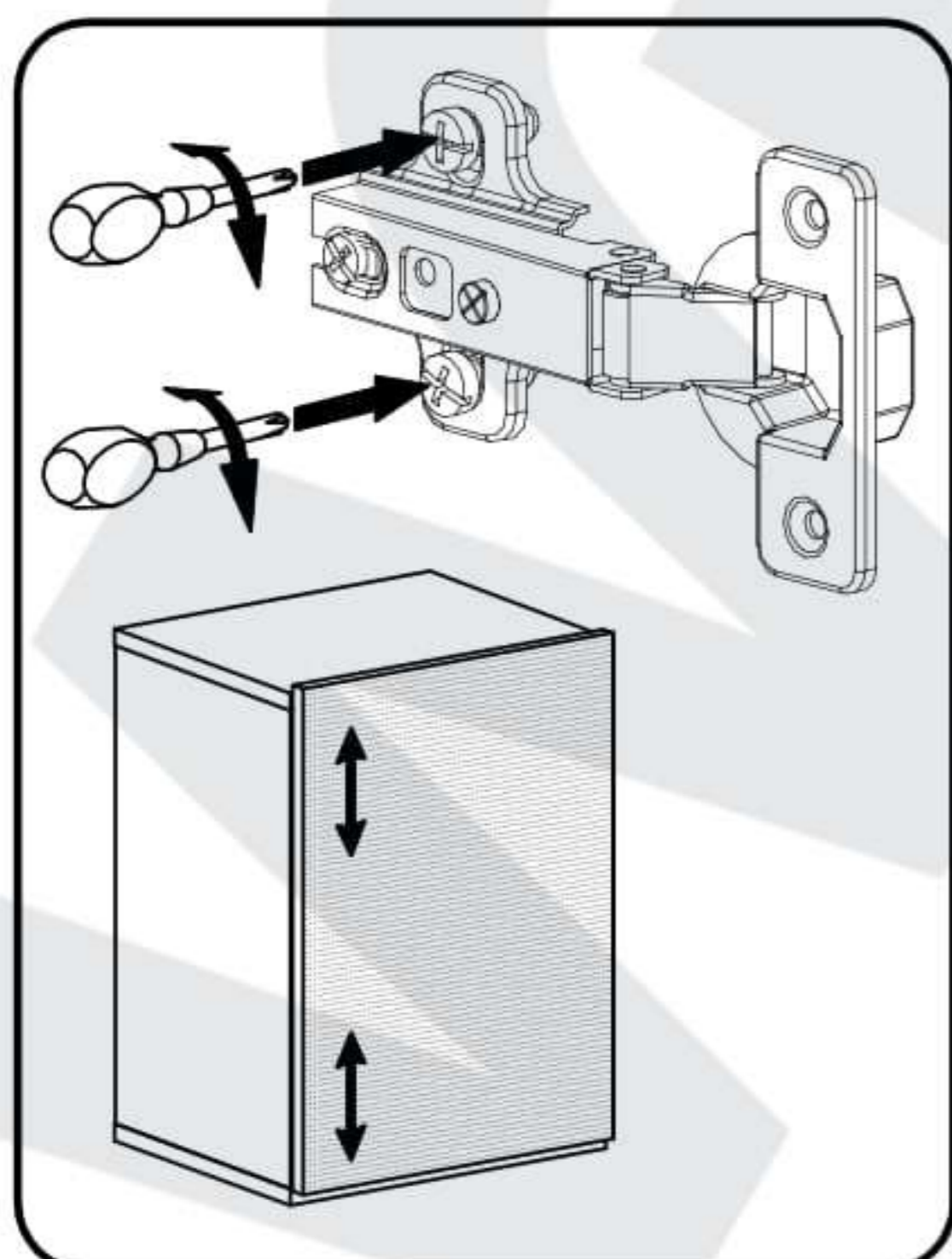

7

