

# Detská posteľ futbalová brána/ Focikapu formájú gyerekágy

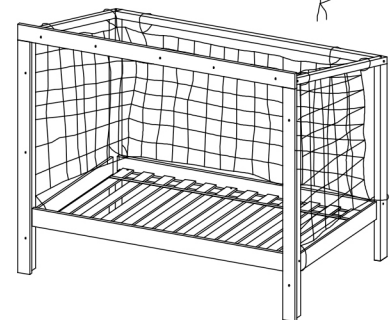

| No | Art. No | Stc |
|----|---------|-----|
| 1  | 120     | 2   |
| 2  | 250     | 2   |
| 3  | 150     | 1   |
| 4  | 151     | 1   |
| 5  | 152     | 1   |
| 6  | 153     | 1   |
| 7  | 160     | 2   |
| 8  | 170     | 1   |
| 9  | 171     | 1   |
| 10 | 180     | 2   |
| 11 | 181     | 1   |
| 12 | 380     | 1   |

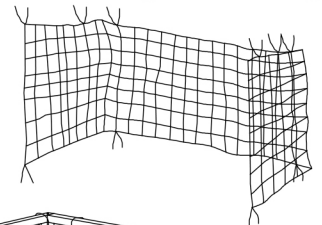
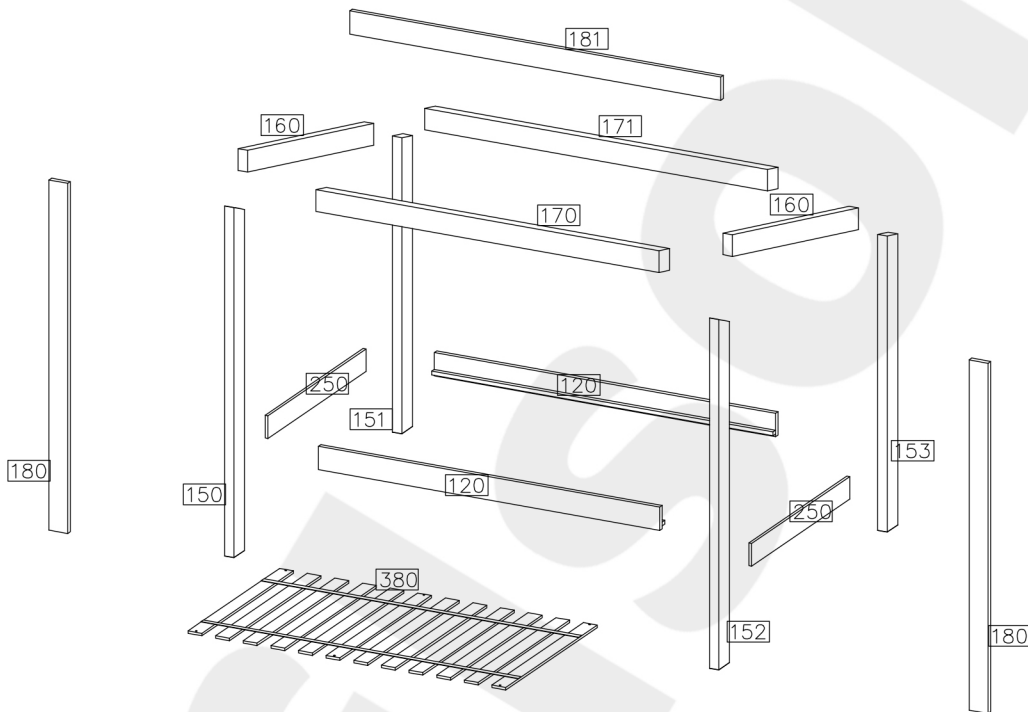
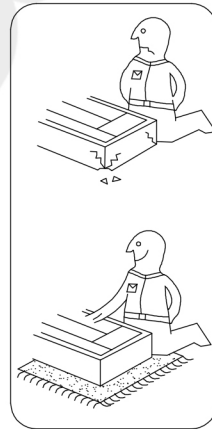
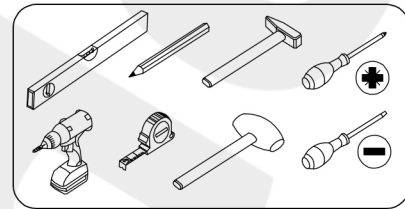
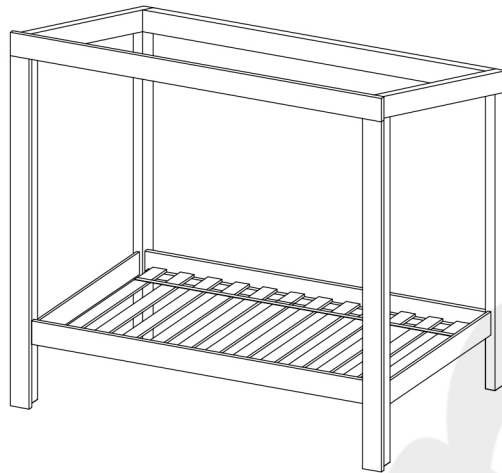
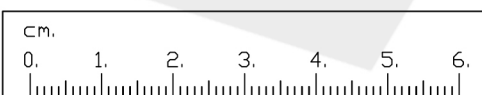

|          |         |         |          |         |          |        |
|----------|---------|---------|----------|---------|----------|--------|
| A2<br>16 | K<br>4  | K1<br>4 | K2<br>5  | K3<br>6 | K4<br>11 | O<br>2 |
| R3<br>6  | R6<br>8 | R7<br>4 | N5<br>40 |         |          |        |



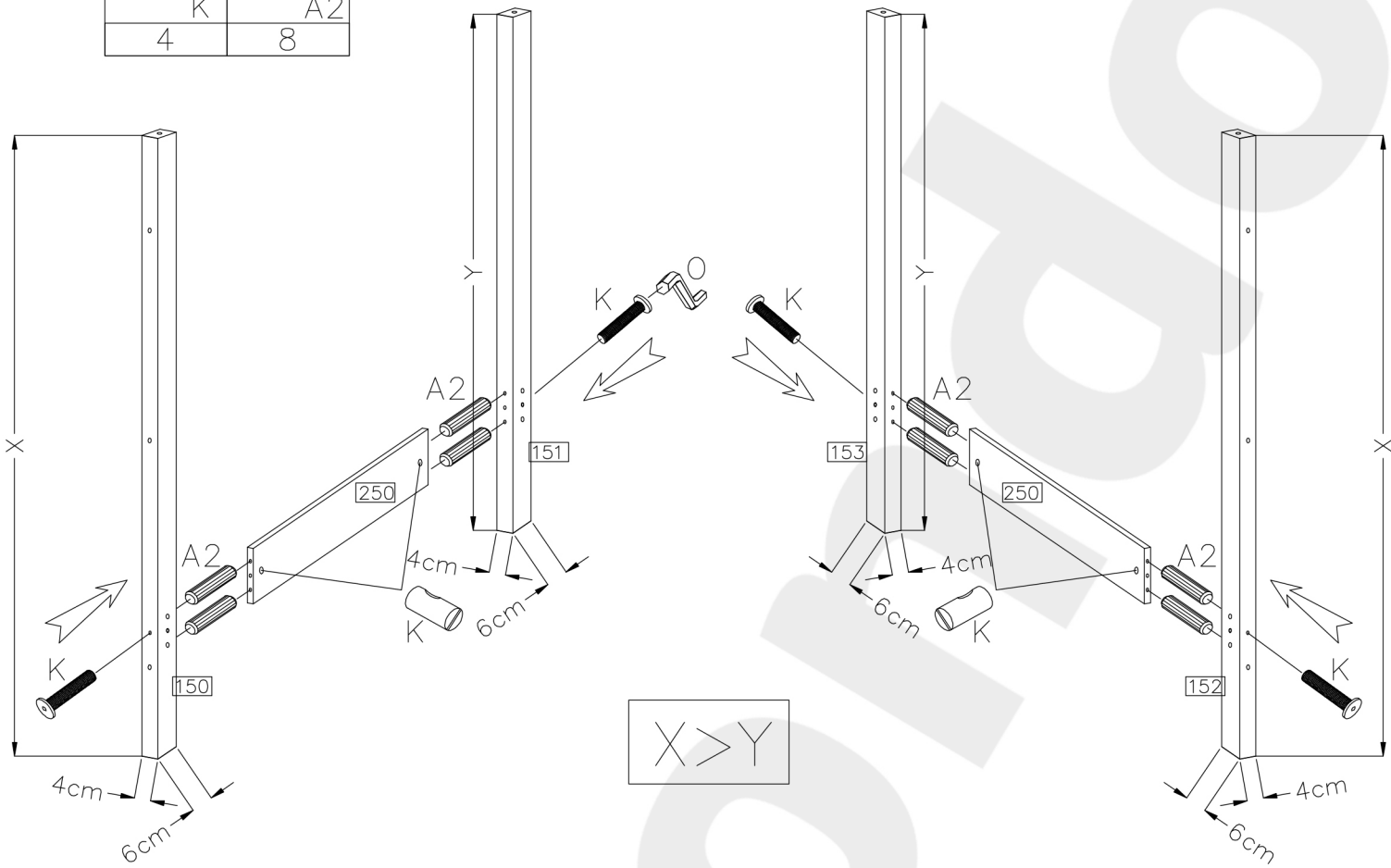

1

|  |  |
|--|--|
| M6.0x100mm   | ø10x40mm   |
|  |  |
| K  | A2   |
| 4  | 8  |



$X > Y$

2

|   |   |
|---|---|
| M6.0x80mm   | ø10x40mm  |
|  |  |
| K1  | A2  |
| 4   | 8   |

|   |
|---|
| 4mm   |
|  |
| O   |

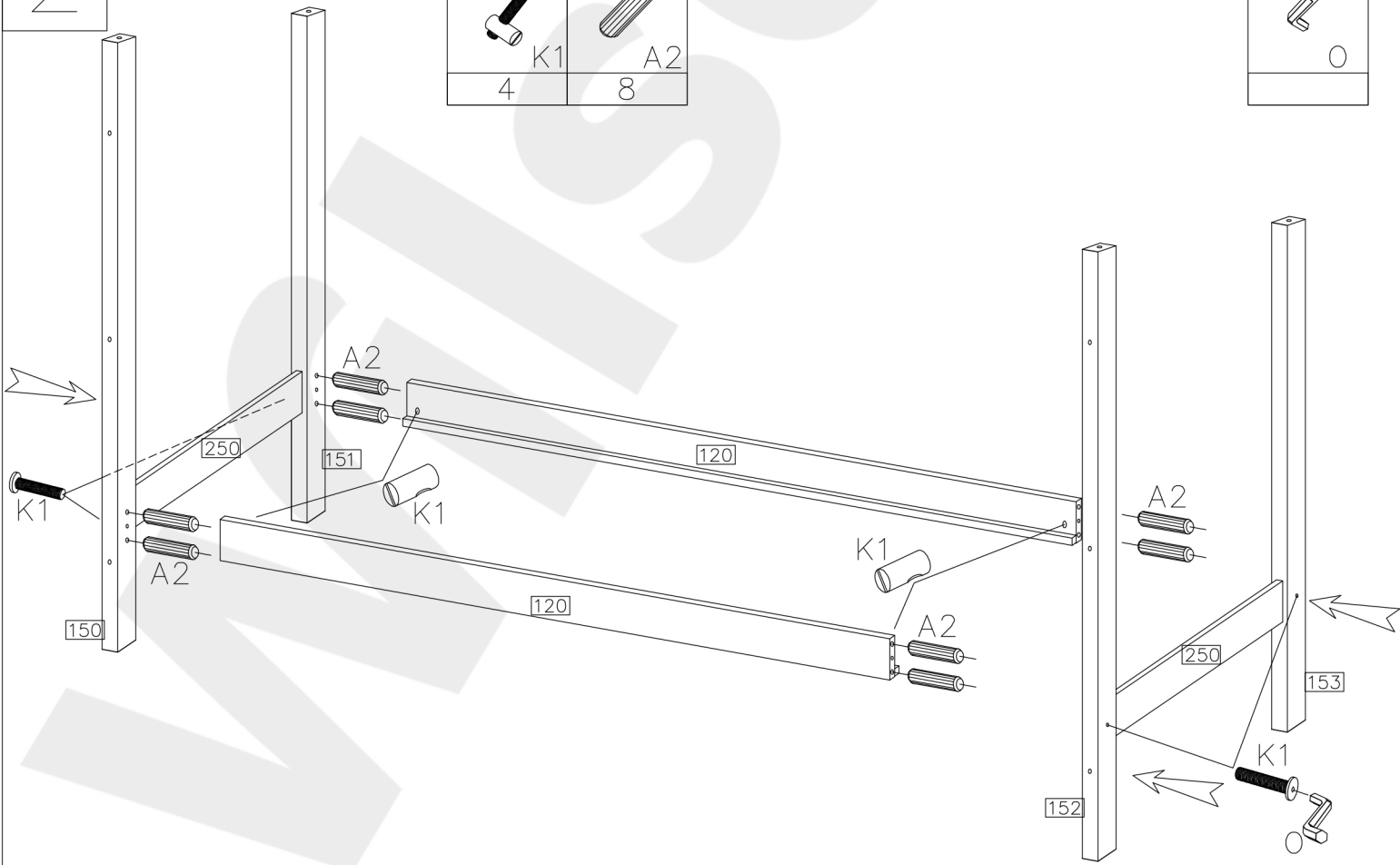

3

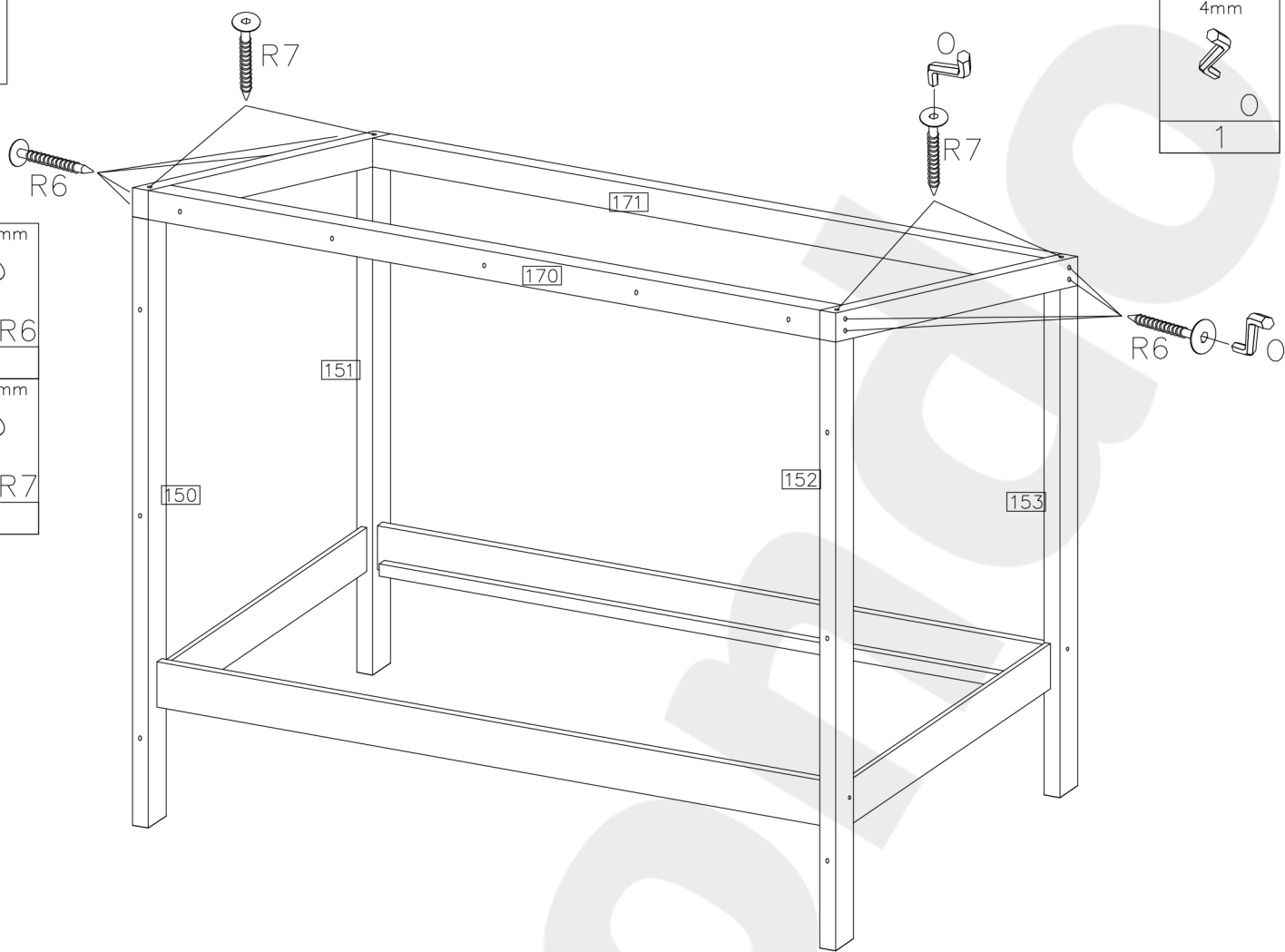

- 6.3x60mm  
R6  
8
- 6.3x80mm  
R7  
4

- 4mm  
1

4

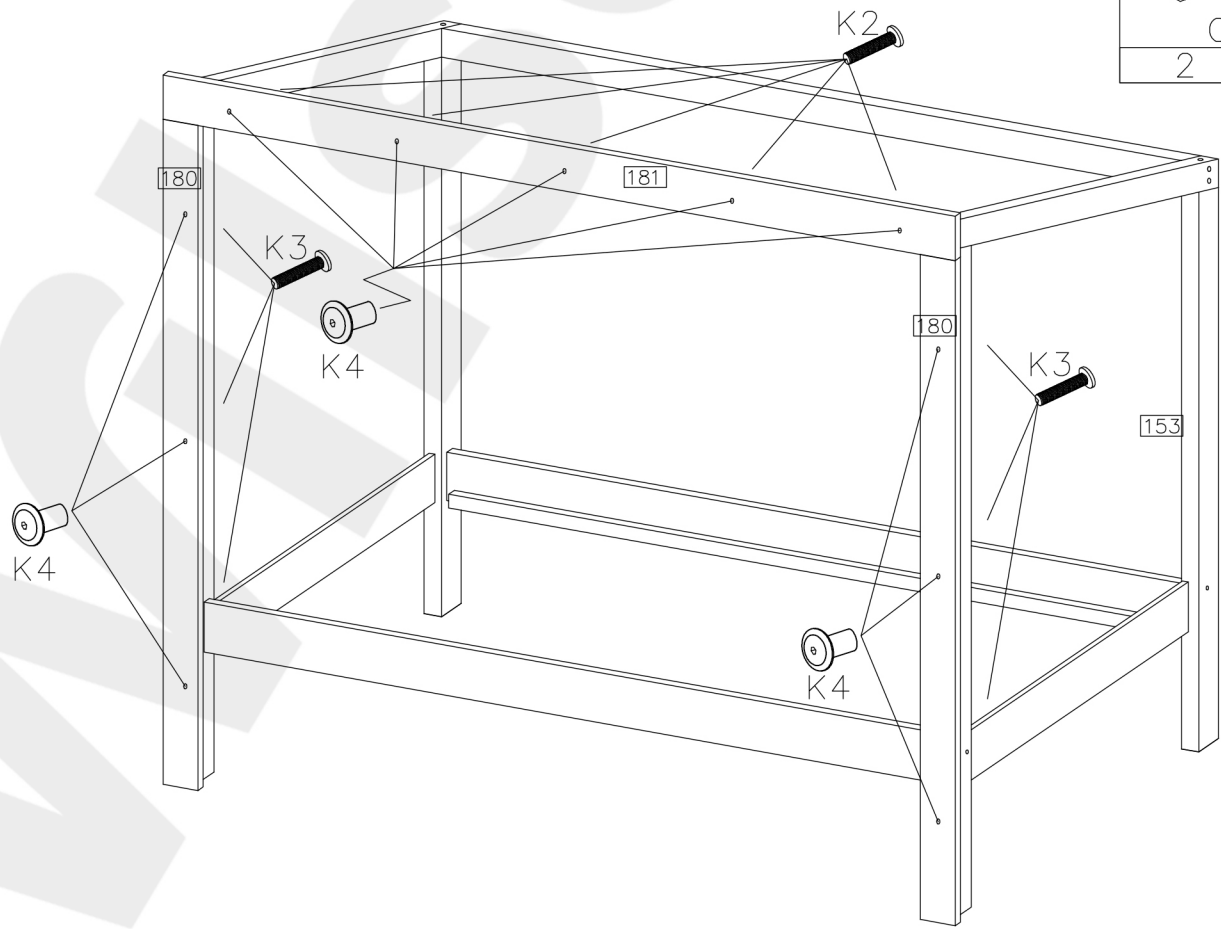

- K4  
11  
M6.0x70mm
- K3  
6  
M6.0x50mm
- K2  
5

- 4mm  
2

5

3.5x40mm  
  
 R3  
 6

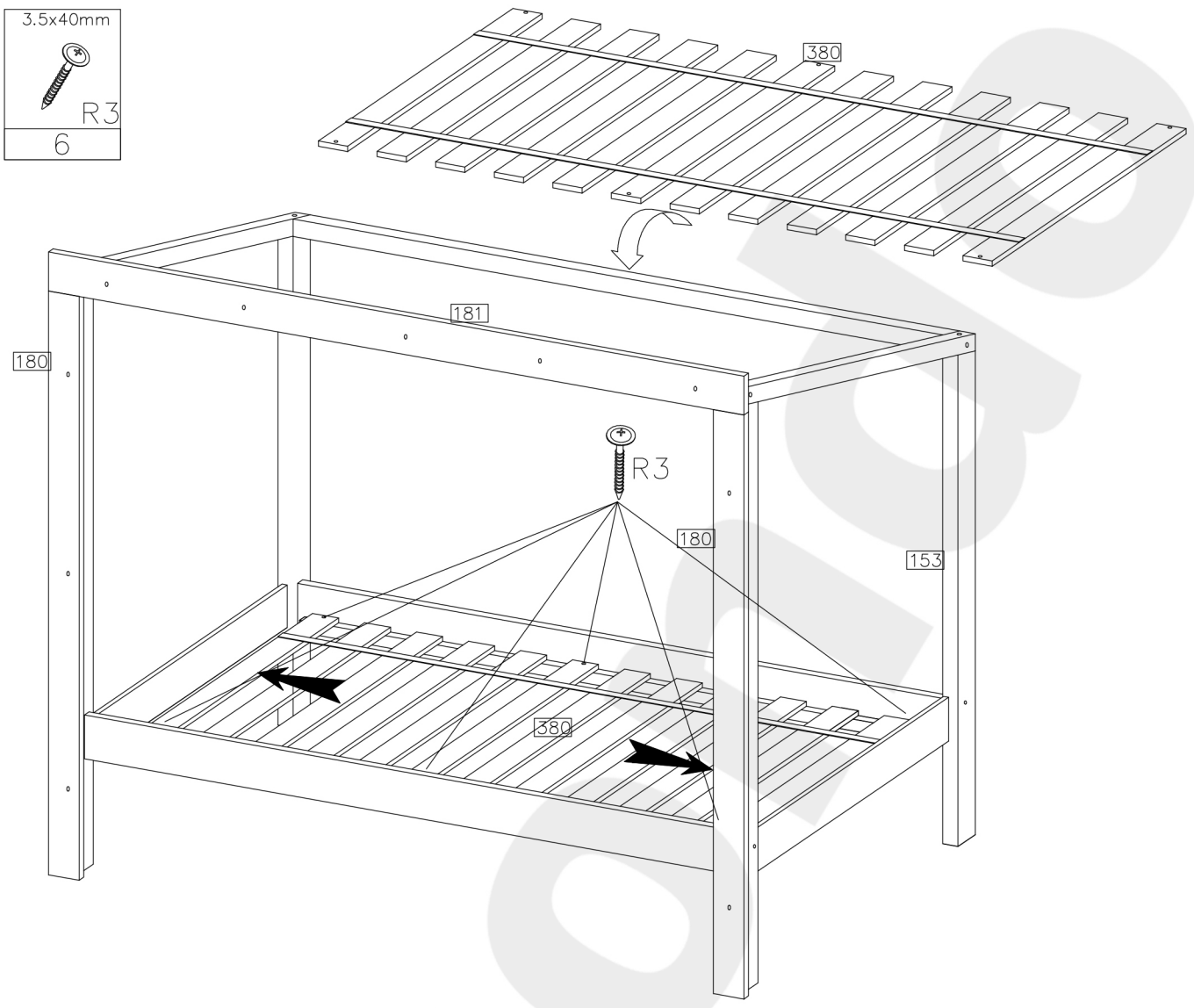

6

  
 N5  
 40

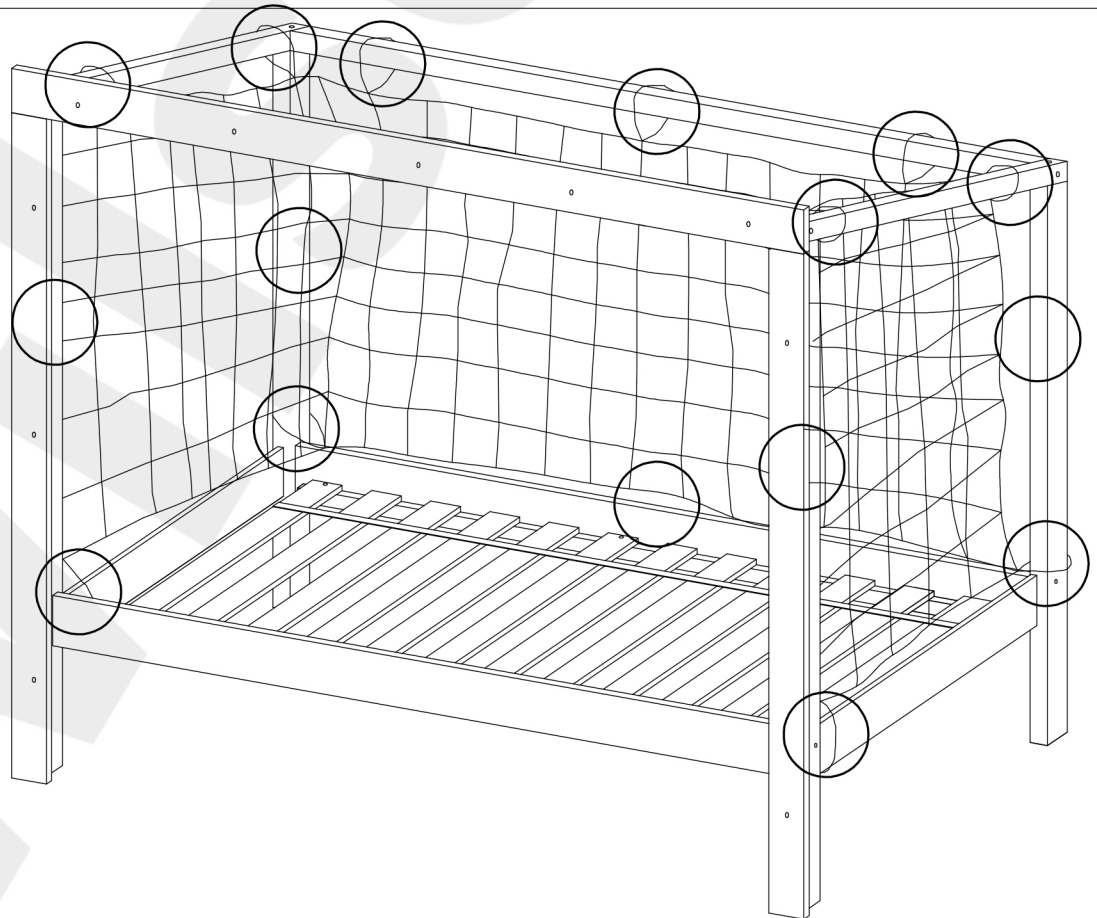
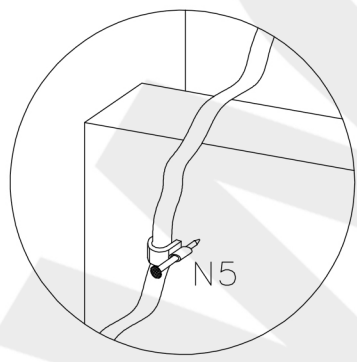
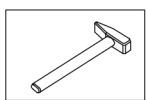

## **SK: Bezpečnostné upozornenia**

1. Pred použitím overte, či je konštrukcia postele stabilná a či nevykazuje známky akéhokoľvek poškodenia. Nikdy nepoužívajte posteľ, ak má praskliny či poškodené časti, ktoré by mohli predstavovať riziko zranenia!
2. Pred každým použitím sa uistite, že sieť je pevne a bezpečne pripevnená!  
Pred každým použitím overte, či nie sú na sieti trhliny, ktoré by mohli umožniť dieťaťu preniknúť alebo sa zaseknúť sa v sieti!
3. Vždy zabezpečte, aby boli všetky časti siete, pevne uviazané a nepredstavovali riziko udusenía alebo zamotania sa!
4. Nikdy neumiestňujte na vrch detskej postele žiadne predmety ako napríklad oblečenie, knihy, hračky a podobne!
5. Pravidelne kontrolujte stav detskej postele a vykonávajte potrebnú údržbu na zabezpečenie bezpečnosti a trvanlivosti konštrukcie aj siete!

## **EN: Safety notice**

1. Before use, check that the bed structure is stable and does not show any signs of damage. Never use the bed if it has cracks or damaged parts that could pose a risk of injury!
2. Before each use, check that the net is firmly and securely attached!  
Before each use, check that there are no cracks in the net that could allow the child to penetrate or get stuck in the net!
3. Always ensure that all parts of the net are securely tied and do not pose a risk of suffocation or getting tangled up!
4. Never place any objects such as clothes, books, toys on top of the child's bed and so on!
5. Regularly check the condition of the children's bed and perform the necessary maintenance to ensure safety and the durability of both the structure and the network!

## **CZ: Bezpečnostní upozornění**

1. Před použitím ověřte, zda je konstrukce postele stabilní a zda nevykazuje žádné známky poškození. Nikdy nepoužívejte postel, má-li praskliny či poškozené části, které by mohly představovat riziko zranění!
2. Před každým použitím zkontrolujte, že síť je pevně a bezpečně připevněna!  
Před každým použitím ověřte, zda nejsou na síti trhliny, které by mohly dítě proniknout nebo se zaseknout se v síti!
3. Vždy zajistěte, aby byly všechny části sítě, pevně uvázané a nepředstavovaly riziko udušení nebo zamotání se!
4. Nikdy neumíst'ujte na vrch dětské postele žádné předměty jako například oblečení, knihy, hračky a podobně!
5. Pravidelně kontrolujte stav dětské postele a provádějte potřebnou údržbu k zajištění bezpečnosti a trvanlivost konstrukce i sítě!

## **HU: Biztonsági előírások:**

1. Használat előtt bizonyosodjon meg róla, hogy az ágy szerkezete stabil és nincsenek rajta semmiféle sérülések. Ne használja az ágyat, ha bármelyik része repedt, esetleg olyan sérült részt talál rajta, amely sérülésveszélyt jelenthet.
2. Minden használat előtt bizonyosodjon meg róla, hogy a háló stabilan és biztonságosan rögzítve van!  
Minden használat előtt ellenőrizze, hogy a hálón nincsenek szakadások vagy rések, amelyek lehetővé tennék, hogy gyermeke átbújhasson rajtuk vagy beragadhasson a hálóba!
3. Mindig ügyeljen arra, hogy a háló minden része stabilan meg legyen kötve, ne okozhasson fulladást vagy gyermeke ne akadhasson bele.
4. Soha ne helyezzen az ágy tetejére semmiféle tárgyat, mint például ruhákat, könyveket, játékokat és hasonlókat!
5. Folyamatosan ellenőrizze a gyerekágy állapotát és végezze el a szükséges karbantartásokat annak érdekében, hogy az ágy szerkezete és a háló is biztonságos, stabil és strapabíró legyen.